



MG CAR CLUB

Danish Centre

Medlemsblad for
MGCC Danish Centre

Oktober 2019 - Nr.8



Torben Olesen (nærmest) og Jens Clausen har taget plads i en MGY, hvor de sad og dagdrømte om at tage på langfart i en MG.



Copenhagen Historic Grand Prix

Læs den fyldige artikel inde på siderne 6-14, hvor vi kommer rundt om vores flotte stand, køreparaden med bl.a. en vis Tom Kristensen på bagsmækken og ikke mindst nedslag i de mange race heat, der blev kørt gennem week-enden, og ikke mindst "Race for Riget"



Norsk MG rally

Læs inde på siderne 15-17 om Else og Bjarne Simonsens oplevelser i Norge, og sammen med "danskergruppen".



Irvin pilotjakken



Bob Copley har gravet i historien om den klassiske pilotjakke. Kig ind på side 26-27.



MGA turen Rundt om Storebælt

Læs om denne tur som efterhånden er blevet en tradition i klubben. Og så var der vidst noget mellem Elvira Madigan og Sixten Sparre. Se side 20-21



Månedens vinderbillede

Opgaven med at vælge månedens vinderbillede i konkurrencen om at finde de bedste billeder til vores kommende 2020 MG kalender er med dette nummer af MG bladet overtaget af Rikke U. Nissen. Vi sender et stort tak til Marianne Nielsen, som gennem en årrække har været den strenge dommer.





BONNEVIE



Your Classic British Sports Car Supply Specialist

Alt i reservedele til MG T-type, MGA-B-C & Midget

BONNEVIE tilbyder også hurtig levering af motordele til Triumph, Austin Healey og Jaguar.

Vi ligger altid inde med et stort lager af reservedele, og vores logistik gør det muligt at sende samme dag som du bestiller. Lagerfører også en del sliddele til Triumph og Austin Healey.

Elektronisk tænding fra CSI

Moderne teknologi i klassisk indpakning

Fås til MG, Healey, Triumph, Mini m.fl.



Det perfekte olieprogram til oldtimer- og vintage køretøjer
Vi har det



Alt i trådhjul

BONNEVIE MG IMPORT

MG DELE - STØRST I DK



BONNEVIE MG IMPORT · Hundtoftevej 1 · DK-5750 Ringe · Tlf.: +45 62 27 28 48



www.bonnevie.dk

21 24 28 48

mg@bonnevie.dk



www.form-grafik.dk

Nyt fra bestyrelsen

Jesper Eriksen lagde for første gang hus til bestyrelsesmødet den 7. august. Han er en eminent pizzabager, alt gjort helt fra bunden!



Ud fra den faste dagsorden gennemgik vi de gennemførte aktiviteter siden sidste bestyrelsesmøde. Søndagsturen den 7. juli til Faneffjord Skovpavillon tiltrak ikke mindre end 111 personer. Måske var det området turen gik til, måske den gratis frokost som tiltrak langt flere end budgetteret. Overskuddet i 2018 blev spist op, til glæde for mange. En hyggelig dag i godt vejr.

Copenhagen Historic Grand Prix var også en væsentlig begivenhed, som er yderligere beskrevet her i bladet. Mange hjalp til, en stor tak til jer.

Af kommende arrangementer var der fokus på weekendturen til Maribo. I skrivende stund er der tilmeldt 45 biler og alt er på plads.

Efterårets møder er stort set alle på plads, og tegner spændende. I Nærum er der fokus på teknik, og oktober + sandsynligvis også novembermødet holdes ude i byen. Følg med på hjemmesiden, hvis der kommer ændringer eller yderligere oplysninger.

Økonomien blev gennemgået af kasserer Wiggo. Det ser meget godt ud idet kontingentindtægten allerede nu ligger lidt over budgettet. Det skyldes at vi har fået 32 nye medlemmer pr. 7.8. medens vi har mistet 26 medlemmer, dvs en fremgang på 6 medlemmer. I alt er vi nu 638 medlemmer.

Facebook er også en af måderne nye medlemmer finder vej til klubben. Som supplement til vores åbne hjemmeside, vil vi undersøge mulighederne for at oprette en selvstændig åben Facebook side. Formålet med siden er at guide videre til hjemmesiden/bliv medlem. Den lukkede Facebook side fastholdes uændret.

Forårets MG blev debatteret. For at give aktiviteten mere dynamik, og uforudsigelighed, besluttede vi at en bil kun kan vinde en gang og kun på et sted. Ejerforholdet har ingen betydning, det er bilen vi "går" efter. Har bilen vundet tidligere, kan den ikke vinde igen. Eneste undtagelse er hvis en bil har været igennem en meget omfattende restaurering, og fremstår som en "ny" bil.

Nogle bliver måske kedede af det, men vi tror at mange flere synes positivt om regelændringen.

Nyt fra Europa.

Den 4. juli var der premiere på et elektronisk videomøde, igangsat af den nye europæiske manager, Vivian, fra Holland. Vi var 16 deltagere, som sad velfriserede foran skærmen fra lige så mange klubber, og det forløb over alt forventning. Et smart program kaldet Zoom.

Aflysningen af European Event of the Year i Barcelona blev debatteret, og specielt årsagerne hertil. Som resultat har Portugal nu flyttet deres event i 2021 fra august til maj måned, for at imødegå de væsentligste årsager til lav tilmelding, nemlig sommerheden og turistsæsonen.

International manager Peter Cook (Abingdon) luftede sin plan om en gratis elektronisk global særudgave af Safety Fast, hvor primært tekniske artikler fra de forskellige klubblade bringes på engelsk. Spændende projekt som vi ser frem til bliver realiseret. Vi kan levere artikler oversat til engelsk, så endnu flere kan få glæde af det knowhow og viden som ligger bag.

Vi ses derude !

Lars

Email: thousig@post11.tele.dk
Tlf: 24 27 41 83

**Det var den sommer!**

I Norge foregår manøvreprøverne på en meget speciel og stillestående måde. Hør mere på mødet 12. november i Haslev.



Vær forberedt på en sommerbyge i Norge



Matthies viste dannebrog flot frem i solskin.



Medlemsblad for



MG CAR CLUB

Redaktionens mailadresse:

mgccredaktion@gmail.com

MG bladet udkommer:

Februar, Marts, April, Maj, Juni, August, September, Oktober, November, December.

(F.eks.: Februar blad udkommer i sidste uge af januar o.s.v.)

Artikler og stof i bladet dækker ikke nødvendigvis MGCC Danish Centres meninger.

Redaktøren forbeholder sig ret til at redigere i tilsendt materiale.

Eftertryk kun tilladt med kildeangivelse og tilladelse fra redaktøren.

Deadline:

Den 25. i måneden.

(F.eks.: Deadline for marts blad er den 25.januar, og for april blad er det den 25.februar)

Indlæg til MG bladet:

Vi modtager med glæde indlæg. Send din tekst i et af MS/Office formaterne. Billeder skal sendes elektronisk.

Arrangements invitationer:

Invitationer der ikke bærer præg af salgsannoncer eller reklamer optages i det omfang der er plads i bladet.

Annoncer:

Optages efter aftale:

- 1/1 side kr. 4.000,-
- 1/2 side kr. 2.000,-
- 1/4 side kr. 1.000,-
- Bagside kr. 5.300,-

Redaktionen er behjælpelig med eventuel opsætning.

Klubadresse og bankoplysninger:

Hyldestubben 8, 2730 Herlev

Email: thousig@post11.tele.dk

Bankkonto: 9309-4572876123

CVR nr.: 35502777

Oplag:

700 stk.

Tryk:

Privat

FORSIDE:



En fantastisk flot MGY stod og pyntede voldsomt på vores stand ved årets CHGP.

REDAKTØRENS HJØRNE

Kære læser !

Sidder netop og planlægger MG turen til Tisvildeleje, hvor vi skal køre ture med cancellramte børn, som sammen med deres forældre er på deres årlige sommer week-end. Læs mere herom inde i MG bladet.

Det får mig iøvrigt til at tænke på, at sæsonen for MG arrangementer så småt er ved at rinde ud, hvilket tydeligt afspejles i MG bladet, hvor antallet af arrangements annoncer falder. Men bare vent, til april begynder det hele forfra igen - skønt !

I dette nummer af MG bladet har vi fået sammensat en stor flot artikel (synes vi selv!) om årets CHGP på Bellahøj Park, hvor vi beretter om oplevelserne på vores flotte stand, om køreparaden med fem store racer stjerner siddende bl.a. i tre MG'ere og endelig en beretning om de dramatiske hændelser under selve racet, som strakte sig over lørdag og søndag den 3.-4.august.

Vi bringer også nogle hyggelige beretninger fra nogle af de arrangementer, der har fundet sted i juli og august. Bl.a. beretter Else og Bjarne Simonsen om deres deltagelse i det årlige "Norsk MG Rally", hvor der efterhånden er blevet etableret en hel "danskergroupe", som har haft en rigtig hyggelig tur, selv om starten for Else og Bjarne tilsyneladende var en noget blandet fornøjelse.

Hyggeligt har det også været på årets MGA tur, som havde fået titlen "Rundt om Storebælt". Per Henning Olsen beretter om oplevelser på turen inde i bladet.

Vi har også modtaget endnu en af Bob Cobleys hyggelige artikler om "OEM leverandører", som denne gang handler om de jakker langt de fleste af os har, og som går under navnet "pilotjakker". Læs om deres oprindelse og historie sidst i bladet.

God læselyst !

NYT FRA BILVERDENEN

Meget skal man høre før ørerne falder af. Men det skulle være ganske vidst ifølge bilbladet MotorClassic. Den 17.august 1955 blev en elfenbensfarvet Mercedes 300 SL (Mågevinge modellen) leveret til Cuba, hvor den i de følgende to år agerede demobil for en Mercedes forhandler. I 1958 deltog den i Cubas Grandprix, hvor yderligere to 300 SL deltog. Hvordan det endte, og hvor to af de tre 300 SL befandt sig vides ikke. Derimod kender man den elfenbensfarvede 300 SLs skæbne, idet det tog en italiener 22 år at få smuglet bilen i mindre stykker ud af Cuba. Og nu fremstår den meget smukt restaureret med sin helt unikke historie. Skønnet salgspris: mio.kr. 6 - 8,5

Kort efter revolutionen på Cuba i januar 1959 blev der etableret et totalt eksport forbud, hvilket bl.a. forklarer de helt unikke amerikaner biler, der den dag i dag præger billedet på de cubanske landeveje, om end motorerne nu oftest er baseret på Toyota og Volga dele.

Find historien hos MotorClassic nr. 63. En historie der kan måle sig med de bedste krimier.

Skruer vi tiden helt frem til i dag, og hvad der sker i den tumultariske Formel 1 verden, så skulle det være ganske vidst, at danske Kevin Magnussen fortsætter endnu et år hos Haas teamet, hvorimod den anden Haas kører Romain Grosjean er ude i konkurrence med andre potentielle Formel 1 kørere, om det andet Haas sæde.

I øvrigt er det efter denne signaturs mening utroligt, at der fortsat er så mange penge og så meget hype omkring Formel 1 og årets 21 løb. For det er da oftest ganske kedeligt, at sidde og se på 20 nærmest ens racere, der i mere end 1½ time kører i kortege, da overhalinger - for disse racere - er næsten umuligt på de fleste baner. Mange løb afgøres endda ofte via de enkelte teams pitt strategi, og hvor meget har det lige med ægte race "mand mod mand" på banen, at gøre (?)



Ændring til venstrestyret bil ?



Fra Trafikstyrelsen nyhedsbrev af den 20.juni 2019 er Lars Thousig faldet over nogle tilsyneladende helt urimelige nye retningslinjer for "værdifastsættelse af højre styrede biler, og som konverteres til venstrestyrede".

Vær opmærksom på nye og ændrede regler, som samtidig ikke er helt gennemskuelige, hvis du går med planer om at ændre din højre styrede bil til en venstre styret.

Det drejer sig om beskatningen, der er blevet ændret således, at du rammes, hvis du ændrer til en venstre styret bil efter der er betalt registreringsafgift.

De nye regler betyder, at der skal betales registreringsafgift igen, uden fradrag for den afgift, der tidligere er blevet betalt.

Ren pengemaskine og Djøfferi!

Fra det virkelige liv:

"Vedkommende jeg talte med står nu overfor en regning på kr.100.000, efter konvertering af en nyere Lotus fra højre styring til venstre styring. Det var ikke en glad mand jeg talte med !"

Motorhistorisk Samråd ønsker tilsyneladende ikke at gøre noget ved sagen lige nu.

Vi prøver at komme lidt mere til bunds i denne ændring, så følg med på medlemsiderne på hjemmesiden !

Sjove bilreklamer og gadgets

Trænger du lige til lidt sjov her oven på sommerferien, og hertil et boost til at komme i gang, kan vi anbefale at bruge lidt tid på nogle sjove klip, som vi har fundet på internettet:



Følg linket herunder og nyd nogle sjove bilreklamer. Nogle af de viste er måske deciderede idiotiske og andre grænser til det frække: Men utroligt så reklamefolkene viser deres kreativitet - eller idioti !

<https://bilmagasinet.dk/video/de-sjoveste-bilreklamer>



Er du nysgerrig efter at se bilreklamer fra en svunden tid, så kig ind på linket herunder, hvor en masse sjove reklamer dukker op.

<https://www.bilsektionen.dk/vi-har-samlet-sjoveste-bilreklamer-gennem-tiden/>

Bilnyheder

Her kan du finde nogle sjove gadgets til dig som bilelsker. Måske er det ikke lige din stil med mobilen klistret til hånden og ansigtet, men der er andre muligheder, som måske i højere grad nærmer sig praktiske hjælpemidler i og omkring bilen. Hvad med lidt hjælp til at opvarme frokosten i bilen, eller hjælp til bilvasken i form af en "innovativ vaskebørste"

Start her:

<https://bilnyheder.dk/8-sjove-gadgets-til-bilelskere/>

Nyt fra MG International



Formel 1 på Silverstone i august.

MGCC UK havde fået den ære at skulle stå for præsentationen af formel 1 feltets kørere i 20 udvalgte MG'ere, op til søndagens Formel 1 Grand Prix.

MGLive! 2020.

Da det grundet andet arrangement måtte aflyses her i 2019 arbejder UK klubben hårdt på, at finde en dato for MGLive! 2020, og som ikke kolliderer med andre Silverstone arrangementer. Nærmere herom på et senere tidspunkt.

European MG meeting on 4th of July 2019:

MGCC Denmark (den jyske MG klub) fik ny formand, Finn Pedersen i marts. European Event 2023 vil blive afholdt i Danmark, og arrangeret af den jyske klub.

EEOTY 2021

Sløret kan nu løftes for, at EEOTY 2021 afholdes i Portugal.

Kinesisk bil til Danmark



Det er ganske vidst. Det forlyder at en kinesisk bil forventes at blive udbudt til salg i Danmark i 2020 - for første gang nogensinde i øvrigt - og det er endda en helt ny MG SUV (Vi omtalte denne model kort i sidste nummer af MG bladet).

Der er tale om den nye MG ZS, som bedst kan sammenlignes med en mellemstor SUV på størrelse med VW Tiguan. MG ZS forventes kun at blive tilbudt som eldreven model i Europa.

Det er bilproducenten Shanghai Automotive, SAIC, der nu ejer MG mærket, som går med disse interessante planer.



Det skal da blive skønt at opleve en bil med vores klassiske MG logo på køleren, og så endda i en eldreven version, hvilket må siges at være fremtidens bil.

Kilde:
Torben Arent, FDM



COPENHAGEN HISTORIC GRAND PRIX

Protector H.K.H. Prins Joachim

2019

Skønt sommervejr, glade sommerklædte tilskuere og masser af drama på banen. Årets CHGP lignede sig selv. Alle sejl var sat til for et fantastisk CHGP igen i 2019. Torben Olesen havde i ugevis ligget vandret for at få skabt en fuldstændig fantastisk klubstand, og som tiltrak rigtig mange nysgerrige besøgende. Kig ind på de følgende sider, og oplev lidt af CHGP 2019 både fra indercirklen og fra dramaet på banen og hertil de hektiske stunder i pit'en.

Klubben havde i år sat alle sejl til, med det formål, at få skabt en hyggelig og dejlig atmosfære omkring vores deltagelse på årets CHGP på Bellahøj Park

Tidligt på året stod det desværre klart, at ingen af de andre klubber i det ellers så velfungerende "Englænder netværket" havde intentioner om at deltage på CHGP, ej heller på opfordring af Lars, som utrættelig forsøgte at overtale et par af klubberne til deltagelse på en fælles stand. Men intet hjalp, så i stedet fik gode folk med Torben Olesen som indpis-

ker sat en plan op for årets MG stand, hvorefter støvet først lagde sig efter sidste heat på CHGP om søndagen kl. 18.00.

Vi har på de følgende sider sat vores medvirken på årets CHGP stort op, idet vi har haft skribenter tilknyttet på flere fronter. Hertil har gode klubfolk suppleret med faktaoplysninger og oplevelser på stedet.

Vi starter med Lars' sjove beskrivelse af optakten til week-end'en, hvor arbejds-holdet knoglede med, at få stablet en flot stand på benene. Dernæst skulle hele

menageriet med at få kørt bilerne ind på indercirklen også klares. Standen blev flot og tiltrak sig rigtig mange nysgerrige besøgende.

Næste artikel beskriver kort de deltagende internationale racerkørere, som blev præsenteret for publikum.

Og sidst kommer vi helt tæt på racet på banen, og ikke mindst det fantastiske race, der denne week-en blev disket op med af både professionelle kørere, men så sandelig også af de mange amatør kørere.

God læselyst !



Tekst og foto Lars Thousig

Vores MG stand på CHGP



Det lykkedes igen for klubben at få stillet græs-areal til rådighed i indercirklen til en MG stand. Torben Olesen var ankermanden overfor arrangøren med at få aftalen på plads.

Torben samlede også et stærkt felt af forskellige MG modeller, hvilket ikke er helt nemt. Bilerne skal køres ind på pladsen fredag og kan tidligst afhentes efter sidste løb søndag. Modydelsen er et udstillerarmbånd for hele weekenden, samt ikke mindst at være en aktiv del af inderkredsen på mange måder! Vil du udstille næste år kontakt Torben.

Torsdag tog Grethe og jeg derind med campingvognen, og fik en plads næsten bag vores stand. Gode relationer til den ellers noget kontroversielle campingpladsmand gjorde det muligt igen.

Arealerne ved siden af var afsat til hhv. Lancia klubben, og vores skræk fra tidligere: ViaRetro. Deres arealer så selvfølgelig meget større ud end MG klubbens, men afskridning på alle leder og kanter retfærdiggjorde ikke en ellers påtænkt natlig flytning af afspærringen mellem standene.

Fredag formiddag ankom de første MG udstillere (pensionisterne!), og vi stod klar til at modtage klubbens trailer med alt grejet, inden vi kunne komme i gang. Men chaufføren var arbejdsramt, så vi måtte nødtvunget sætte tempoet ned og drikke kaffe, øl mv. i flere timer. Det var meget anstrengende. Heldigvis kom Rikke med en stor pakke wienerbrød, købt i det nærliggende luksuriøse Bodenhoffs bageri på Bellahøjvej. Men, men hun blev tilbageholdt ved indgangen af en kontrollør, som ikke var sat ind i reglerne. På Racets hjemmeside står under "publikum information" at det ikke er tilladt at medbringe drikkevarer, - intet om mad. Men bag på billetten står at mad ikke må medbringes. Så hvad nu? Rikke lod sig ikke slå ud og viste udstillerarmbåndet, som svarer til et diplomatpas i denne sammenhæng.

Da jeg hørte om miseren kom jeg straks ud af starthullerne, da jeg et par dage før havde skrevet til et agtværdigt medlem, at der måtte medbringes mad ud fra oplysningerne på deres hjemmeside. I galop og næsten hjulspind med PC'en, og dermed beviset, under armen for jeg op til administrationen, for at krydsforhøre en frivillig med stjerner på skuldrene om reglerne. Lykkedes ikke på trods af medarbejdernes ihærdige opringninger til den ansvarlige for indgangene, men jeg fik sat gang i en proces.

Kort efter var jeg ude ved en indgang, og her kunne alle, inkl. kontrollørerne læse på store informationstavler til publikum, at det ikke er tilladt at medbringe drikkevarer ud over en flaske vand. Ikke noget forbud om madpakker eller wienerbrød. Pu- ha, så havde jeg da ikke lavet en fejl her!

Ud på eftermiddagen var vi løbet tør for røverhistorier og bedømmelse af nabo-standenes mærkelige biler. Vi lagde og-

så adskillige planer for hvordan de 13 MG'er skulle placeres, så det var en befrielse da traileren kom. Lågerne blev lukket op og adgangen åbnet til alle herlighederne.

Fuld aktivitet med at trække benene ud på den store pavillon. Det er et 6-mands job som næste lykkedes i første forsøg. Lidt ned igen og på med hatten inden endelig rejsning. Placering af bilerne blev styret af Matthies med hård militær hånd. Det har han ikke glemt! Efter en opsang, med besked om KUN at se på ham og hans håndsignaler, lykkedes det mig at få bakket en stor MG stationcar af den moderne type på plads uden skader, men til udelte fornøjelse for tilskuerne. Der manglede ikke tilråb!

Min hævn overfor de slyngler, som morede sig mest var, at deres biler blev placeret helt fremme på standen ved grusvejen, hvor jeg vidste at de hver dag ville skifte farve til en støvgrå/gullig farve. Så de måtte starte dagen med at vaske bil under primitive forhold.



Linda og Anlis bidrog med uvurderlige råd ved opstillingen.

Lørdag kom alle i sving med at udbrede evangeliet om MG's fortræffeligheder overfor utrolig mange publikummer. På et tidspunkt var det vanskeligt at se bilerne på standen for folk. Udstillingen af en gennemskåret SU karburator var lidt af en øjenåbner for mange mekanikerlærlinge, som kun kender til elektronisk indsprøjtning. Strømfordeleren var de glade for ikke at skulle i lag med. Eller som en sagde, ... *jamen hvis den ikke virker skifter vi bare hele enheden. Hvor svært kan det være!!*

Umiddelbart før den officielle åbning af løbet ved den nye kulturminister Joy Mogensen, skulle vi møde med tre biler til præsentationsrunde af nogle verdensmestre. Lidt omrokering af standen og flot udkørsel gennem den lille pavillon. Jeg fik Dindo Capello op og sidde på min MG A. Han forstod ikke helt hvad den lille gråde dame sagde i mikrofonen, og jeg satte ham lidt ind i sagerne og polemikken. Det syntes han som sydlænding var ganske interessant. Herefter en tur banen rundt i sneglefart under publikums applaus, det var vist mest pga. bilen og chaufføren! Danske Michael Christensen fik et lift hos Jimmy Thomsen, som kørte i sin flot racerudsmykkede røde Midget. Frank Biela fik plads hos Bent Jensen i en nyrenoveret hvid MG A. Det var lidt synd for Tom Kristensen at han måtte nøjes med at sidde bag på en Triumph, men på den anden side, vi har så tit kørt med ham i MG.

Da vi var snøvlet rundt skulle vi gennem hele områdets menneskehav i første gear og 30 grader varme, med det resultat, at termometeret steg til 230 grader. Den kogte igen igen! Hvad f.. kan jeg gøre mere med den bil? Matthies beordrede en meget grundig motorrensning, så det er næste punkt. Måske med pibe-rensere i de små kanaler. Virker det ikke, må den sælges til Nordsverige.

Lidt før lukketid behagede det dette blads hæderkronede redaktør at besøge standen. Helt fint, for han har haft en moderne MG F, og vi havde problemer med at lukke kalechen på Torstens MG F. Under en verbal vejledning, som ikke kan gengives her pga. injurielovgivningen, løstes mysteriet. Det skal være mig en sand fornøjelse at gentage proceduren næste år.

Medlemsalderen må være stigende hos ViaRetro, for den sædvanlige nattefest på deres stand sluttede tidligt i år. Tja, det kan gå tilbage for alle! Det var mest vores svenske naboer i tre kæmpe autocampere, nærmest busser, som festede efter en flot andenplads efter suveræn kørsel med en Morris Cooper. Han skulle blot prøve banen og ikke gøre noget særligt ud af det. Han hedder Hans Beckert og må på trods af sin beskedenhed være kendt i svenske motorkredse.

Søndag var mere stille på standen, ikke så mange tilskuere som lørdag. Måske sad de hjemme foran kukkassen og så Kevin Magnussen opnå en 13. plads.

Vi var ikke et hak bedre, og sad også foran fjernsynet, da det lykkedes Grethe at fange TV-signalet til storskærmene. Fjernsynet kom op i den store pavillon og viste hele løbet med live lyd fra banen bagved. Når feltet starter lyder det som en reklame for flyvevåbnet med en overflyvning i lav højde. Det skal høres!

Nedpakning af standen kom i gang lidt før vi måtte, med bl.a. en oprydning i trailerens mørke kroge. Ud over en gammel pølsemad fra Gavnø, fandt vi og sanerede en del gammelt skiltemateriale.

Det var kun næsten med magt at jeg holdt de ivrige nedbrydere tilbage for at få materialerne ind i traileren i rigtig rækkefølge, og det skulle vise sig, at der ikke var grund til hastværk. Sidste løb sluttede kl. 18.00 efter den "obligatoriske" en

times forsinkelse, og udkørsel blev ikke tilladt før kl. 19.30, da vejene på området fungerer som redningsveje. Jeg hørte også et rygte om at en vis kongelig person skulle ud før alle andre, men det er nok en Se & Hør historie.

Intet er så morsomt at se som udkørslen. Det er alles kamp mod alle, ligesom på banen, med tillæg om hvem der har den bedste forsikring. Vil du opleve showet - bliv længe om søndagen.

Efter en fredelig nat på pladsen, med aktivitet ude på banen med nedbrydning af afspærringer ved Hareskovvejen, trillede vi hjem mandag formiddag. Set fra inderkredsen et godt arrangement, vi kommer igen til næste år.



Herover:
Der bakses ,med den lille pavillon.

T.v.:
Jimmi dirigerer med militær præcision bilerne på plads.



T.h.:
Campingfolket nød middagen da standen var kommet på plads



T.v.:
En pølse er et godt grundlag inden vi skulle i gang.



Tekst J.P. Thomsen.
Foto CHGP.dk

Kører- parade med ver- dens- stjerner



Dindo Capello til venstre
og Frank Biela til højre

Til årets CHGP blev der kørt parade i forbindelse med den officielle åbning.

Kørere, som har vundet Le Mans og verdensmesterskaber, skulle en tur rundt på banen for at hilse på publikum.



Foto fra Motormagasinet.dk

Foto fra CHGP.dk



Køreparade fakta:

Fem internationalt kendte racerkørere tog plads i følgende klassiske sportsvogne til køreparaden:

Tom Kristensen i Triumph

Dindo Capello i Lars Thousigs røde MGA

Frank Biela i Bent Jensen Hvide MGA

Michael Christensen i Jimmy Thomsens røde Midget (som i dagens anledning var iklædt race-udsmykning)

Jac Nellemann i den "store åben amerikaner". (Ingen billeder forelå)

Kører fakta:

Dindo Capello (Italien):

Vandt Le Mans med Tom Kristensen i 2003 i en Bentley og igen i 2004 og 2008 i en Audi.

Frank Biela (Tyskland):

Vandt Le Mans med Tom Kristensen i 2000, 2001 og 2002 - alle gange i en Audi. Han vandt senere uden Tom Kristensen i 2006 og 2007 (stadig i en Audi).

Tom Kristensen (Danmark):

Vandt Le Mans ni gange i årene: 1997, 2000, 2001, 2002, 2003, 2004, 2005, 2009, 2013.

Trekløveret: Tom Kristensen, Dindo Capello og Frank Biela har ikke kørt Le Mans som ét team, men har i forskellige andre konstellationer sammen vundet Le Mans sammen i alt 17 gange.

Michael Christensen (Danmark):

Vandt i 2018 Le Mans i sportsvognsklassen i en Porsche, og i 2019 blev han sammen med Kevin Estre (FR) verdensmester i sportsvognsklassen i WEC - World Endurance Championship; en løbsserie, der bl.a. omfatter seks timers løbet på Silverstone, 1000 Miles Sebring og løb i Asien samt ikke mindst 24 H Le Mans.

Atter i år var der bud efter MG'ere til kørerparaden på banen, da traditionen foreskriver at dette sker i åbne biler.

Da MG klubben efterhånden er den eneste af de klassiske sportsvognmærker der endnu har en stand på Bellahøj Park kunne vi atter holde fanen højt og vise vores smukke MG'ere frem for publikum, samtidig med at en af de fremmeste internationale racerkørere blev præsenteret i de åbne biler.

Feltet af indbudte MG sportsvogne til denne køreparade blev suppleret med en Triumph, en "stor åben amerikaner" samt tre MG'ere (to stk. MGA og en Midget)

Inden de fem ekvipager kørte ud på banen med hver sin racerkører siddende på bagsmækken kunne vores nyklækkede Kulturminister Joy Mogensen holde årets åbningstale, som start på køreparaden samt give signal til åbning af årets CHGP.

Tekst og foto Allan Christensen

Drama på Bellahøj Park

Kørerne siger, at de primært er med for sjov og hyggeligt samvær, men husk dem lige på det, når de holder i start båsen med foden på speederen, og venter på, at de fem lamper slukker.....!

Fire heat blev denne week-end på Bellahøj Park stoppet med rødt flag efter voldsomme uheld på banen. Nikolaj Mortensen måtte sande, at ophedet asfalt på banen er en giftig cocktail, når man prøver at nedbremse før et sving, hvilket kostede ham en hospitalstur og deltagelse resten af week-end'en under dette års CHGP.

På den glædelige side viste en af vores kendte internationale kvindelige Le Mans racerførere alle drengerøvene baghjul i en fantastisk opvisning i professionel race over tre heat. Men alt dette vender vi tilbage til senere.

Voldsom start på CHGP

Årets CHGP vil bl.a. blive husket for de mange heat, der blev stoppet med rødt flag, grundet voldsomme uheld på banen. Ærgerligt når man tænker på det gode initiativ, Nikolaj Mortensen stod fadder til for nogle år siden, hvor en ny 65 klasse (Sixtyfivers - The glory days of motor racing) blev opfundet. Idéen var at



Rennwagen - Auto Union Spezial, 1946. 698 ccm

få kørt noget godt race i to klasser med spændende klassiske biler, med fokus på hensyn og gentleman race, hvorved uheld alt andet lige burde kunne undgås. Klassen har vokset sig rigtig stor, og der bydes på flot race mellem rigtig mange spændende klassiske bilmodeller.

Week-end'ens første heat for Klasse C/D - Historiske biler op til 1971, bød også på rigtig spændende race, hvor specielt kampen om 1.pladsen mellem Klaus Bodilsen i Ford Escort og Jacob Wunderov i Datsun 240z i særklasse var spændende. Det hele blev dog desværre afbrudt af uheldet, hvor Nikolaj Mortensen i sin MG Midget måtte sande, at ophedet asfalt i svinget Hvidkildevej - Hulgaardsvej var en giftig cocktail, der efterlod Nikolaj som passager i sin bil, hvorved en forankørende blev torpederet.

Uheldet medførte for Nikolajs vedkommende et farvel til resten af denne week-ends heat, da han senere på hospitalet desværre måtte sande, at han havde fået brækket et par ribben, fået en hjernerystelse, samt mindre skrammer på krop og sjæl. (ifølge sædvanligvis pålidelig kilde /red.)

Festen på indercirklen.

Banen på Bellahøj Park er kendetegnet ved sit meget store indercirkel område, med mange tribuner modsat området udenfor indercirklen, hvor der faktisk kun er én mindre tribune. Det gør forholdene for tilskuerne noget begrænset, også når man sammenligner med CHGP, da det blev afholdt i Fælledparken, med sine mange gode muligheder for tilskuerne, om end banen dengang var noget kort.

På Bellahøj Park er alt samlet på indercirklen. (Læs også Lars Thousigs beretning om vores MG stand på indercirklen).

Som årene er gået tager indercirklen sig efterhånden mere og mere ud som et marked for fest, autoforhandlernes udstilling af de nyeste biler og tidens racerbiler, samt hertil et omfattende fouragerings område, hvor der tilbydes alverdens eksotiske retter med dertil hørende drikkevarer. Og - selvfølgelig LIVE stor-skærm visende race fra banen - 50 m væk !

Området for præsentation af klassiske biler synes at blive trængt mere og mere i baggrunden, selvom årsagen selvfølgelig også kan være, fordi alt andet øges voldsomt. I hvert fald er der ikke så mange klassiske bilmærker repræsenteret på området som tidligere. Af klassiske engelske biler er det nu kun os fra MG klubben der er repræsenteret, da de andre klubber i englænder netværket af forskellige grunde har meldt fra.

Området for præsentation af tidens nyeste biler er derimod i voldsom stigning, hvad det så måtte have af relation til et klassiker arrangement at gøre?

Til brølet fra de små Formel Junior race, der netop var i gang med deres 1.heat, begiver jeg mig op mod tribunen ved målstregen, da jeg er nysgerrig efter at se starten på den nye Super GT klasse. Klassen bestående af moderne racebiler baseret på helt ens 6-cylindrede motorer. Det kan vel kaldes en erstatning for den tidligere DTC klasse med de brølede 8-cylindrede amerikanerbiler.

Le Mans deltager viser vejen.

Med god udsigt til startstregen og de fem lysende røde lamper, ser jeg et felt med 18 professionelle køre og tre amatører, hvor flere af kørerne kører for udenlandske racerteams. Blandt disse ses bl.a. Michelle Gatting, som for første gang skal prøve kræfter med "drene" i dis-



se kraftfulde racere. Hun har en frisk erindring om et fantastisk Le Mans, hvor hun var sit holds hurtigste kører, og nu holder week-end i Danmark, for i en lejet racer, at vise hvad hun dur til overfor feltet af topprofessionelle racerkørere.

Det tager ikke lang tid, efter en brølende start, før det står klart, at Michelle Gattling virkelig er hurtig i sin racer. Hun får sat hele feltet til vægs, og vinder i overlegen stil dette 1.heat i Super GT klassen. Hun kunne med et smil, efter at have smidt hjelmen i pit'en svinge sin lyse hestehale over skulderen, mens hun måtte sno sig lidt for at komme fri af de mange nysgerrige beundrere.

Undertegnede undrede sig i den grad over, hvor hurtig hun var i forhold til de øvrige kørere, som talte nogle af vores bedste racerkørere. Godt at se en kvinde sætte alle drengerøvene på plads.

Søndagens 2.heat og det afsluttende finale heat for Super GT klassen ændrede på ingen måde situationen og stillingen, da Michelle i 2.heat viste hvordan man veksler en startplacering som nr. 8 (et resultat af hendes 1.plads i 1.heat), der efter første svings "slagsmål" medførte en degradering til en placering som nr. 12, for endelig, efter fantastisk kørsel, at sende hende op på en 4.plads i 2.heat.

Med start som nr. 2 i finale heatet var der lagt op til drama og spændende race. Drama blev der masser af, idet finale heatet måtte afbrydes med rødt flag, da en racer kolliderede med autoværnet og spredte vragsdele ud over banen. Heldigvis uden personskader. Lige inden løbet blev flaget af, havde Michelle Gattling tiltvunget sig 1.pladsen foran Andreas Jochimsen efter en tæt kamp. Men da løbet skulle genstartes blev seneste placering over målstregen den gældende,

hvorved Michelle Gattling igen måtte se sig hensat til en startplacering som nr. 2.

Men intet kunne åbenbart stoppe den hurtige Le Mans kører, idet hun efter et par omganges slagsmål med Andreas Jochimsen genvandt sin første plads, en plads hun ikke efterlod tvivl om at ville beholde resten af finale heatet.

En oplevelse af de sjældne ud i professionelt race, og skønt at se en kvindelig racerkører på det niveau, et niveau de fleste af Super GT feltet mandlige kørere skal arbejde en del på at opnå.

"Jeg vil prøve de der Go-carts, far!"

Inderkredsen på Bellahøj Park byder som tidligere nævnt på et hav af spændende og sjove oplevelser, oplevelser der primært henvender sig til drengerøven i både far og søn. Range Rover havde atter i år sit "imponator-show", hvor man som passager kunne få en kort tur på en græsbane med indlagte, og til formålet skabte virkelig stejle og skæve underlag, for at vise en Range Rovers formåen.

Hertil kunne man også opleve eksempler på ombyggede biler, der havde deltaget i ørken rallies og lignende, hvor man kunne komme helt tæt på disse monstre af ombyggede biler. Ikke mindst en i særklasse ombygget Morris 1000 fra engang i 60'erne imponerede med sit udseende og opbygning.

En bane var også opbygget, hvor legesyge fædre, eller bare legesyge mænd i alle aldre, kunne afprøve deres evner som "kører" af fjernstyrede model biler, som vel sagtens bedst kan betegnes som Dakar rally lignende biler, der kunne køre urealistisk hurtigt over den anlagte græsbane, hvor de mange små modelbiler efterhånden efterlod sig en tæt tåge

af støv og skidt, sikkert til stor "glæde" for flere af Legend Car kørerne, som havde deres pit område ud til dette legeområde.

Jeg gik bag en far og hans søn på vel omkring 5-6 år, mens jeg skævede ind til en Range Rover, der nærmest urealistisk hang i to hjul på en stejl stillads skråning. Farens opmærksomhed var tydeligt rettet mod dette scenarium, der var under udvikling, hvor sønnens opmærksomhed tydeligt var et andet sted, et sted der fik ham til at spørge faren med en lidt træt og bedende stemme:

"Far, hvad skal vi nu lave?"

Faren vendte sig mod sønnen med et indforstået "THansen" smil:

"Vi skal da se noget race, ikke?"

Sønnens svar kom lidt beklagende, men ikke til at tage fejl af:

"Far, altså ! - kan vi ikke gå hen til de der Go-carts igen? - Jeg vil så gerne køre i dem ?"

En påmindelse om, at det ikke altid er helt de samme ting far og søn gerne vil, når de er til motorløb, da sønnen selvfølgelig havde forelsket sig i nogle super spændende små go-carts, som børn netop i hans alder kunne komme til at køre i. Men farmand ville jo se race !!

Jeg var ærlig talt lige ved at tilbyde min assistance, da jeg fuldt ud forstod sønnike ! - Race på en bane med biler, der kører forbi med 150 km/tm er s'gu da for kedeligt, når man kun er 5-6 år !

Legend Car.

Kort og brutalt konstateret: Hvad laver den klasse bestående af "Go-Carts" med et amerikaniseret minichassis og en hid-sig Honda motorcykel motor i et arrangement med afsæt i oplevelse af klassiske

biler i klassisk race?

Det er efter min, og ganske mange på inderkredsen - viste det sig - opfattelse nok den mest ligegyldige raceklasse der eksisterer. Men den må jo appellere til nogle grupper af tilskuere (?)

Og selvfølgelig lykkedes det atter bilerne - eller hvad man nu skal kalde disse go-cart misfostre? - at skabe drama på banen, da de - som sædvanligt - stødte sammen, og det lykkedes endda en enkelt at rulle rundt, med et rødt flag til følge. Det er måske netop alt dette visse tilskuere holder af ?

Formula Junior klassen.

Klassen for klassiske formel racere, som blev grundlaget for f.eks. datidens Formel 1 klasse, hvor nogle af de deltagende formel racere på sin egen tid i slutningen af 50'erne og starten af 60'erne repræsenterede tidens Formel 1 racere.

Klassen er uhyre populær i England, hvorfor feltet da også var rigt repræsenteret af entusiastiske englændere i deres fantastisk flotte små racere. Det er en klasse der er typisk for klassisk race, om end den er knapt så spændende for undertegnede. Men spørg min 86 årige grand onkel, og han går næsten i svime over fortællingerne om disse fantastiske racere

Sixtyfivers.

På årets CHGP deltog biler fra dette fantastiske initiativ i rigt mål. Således stillede de op i både en TC klasse (standardbiler) og en GT klasse (tunede biler), alle op til 1965.

Nikolaj kunne sammen med os tilskuere - trods sit grimme uheld tidligt om lørdagen - glæde sig over 79 tilmeldte biler i disse klasser repræsenterende Sixtyfivers netværket.

Andre klasser.

Der blev også vist spændende race i klasserne for historiske biler op til 1971 og 1986, hvor der i år blev budt på en række spændende "nye" biler i disse klasser.



Ikke mindst Mike Legarths meget smukke De Tomaso Pantera GT betog folket på lægterne. Et kraftcenter af en racer, hvor Mike til tider skulle kæmpe med at tøjle de mange hk. Men han hentede da en samlet 2.plads hjem.

Royal Pro/Am.

Atter i år kunne CHGP præsentere en perlerække af deltagere i denne populære klasse, hvor der næsten altid er garanti for spændende race, samt et fantastisk indblik i forskellene på kørestile. Man spotter nemt forskellene på en amatør kører og en fuld professionel kører med masser af internationale titler under hjelmen. Men det er samtidig også en del af denne klasses charme, selvom det måske er lidt synd at generalisere på den måde.

Uanset kørestil, professionel eller amatør, blev vi som tilskuere på lægterne vidne til to fantastisk spændende heat, hvor vindere og tabere ikke blev helt som undertegnede havde forventet.

Allerede efter at have overværet de første omgange af det indledende 1.heat om lørdagen, syntes noget at have forandret sig, da amatør kørerne lagde ud inden de professionelle skulle i bilerne.

Den gode Martin Berner fra Team Cortina Racing med HKH Prins Joachim i stald lagde ud i et fantastisk tempo. Overraskelsen for undertegnede lå imidlertid mere i den Lotus Cortina, der lå på løbets 2.plads. Her sad nemlig tidligere DTC kører m.m. Jesper Sylvest ved rattet, og styrede bilen som i fordums storhedstid. Det betød at resten af Team Cortina Racing måtte se sig sat gevaldigt tilbage, hvilket nok overraskede både undertegnede og resten af tilskuerne, da HKH Prins Joachim normalt plejer at kunne hænge på - trods hans noget særegne teknik i svingene, med en Cortina i fuld firehjuls udskridning.

Ud over et hav af spændende dueller i feltet, kørte Martin Berner og Jesper Sylvest deres eget race oppe foran, og de endte da også med at ligge nummer 1 og 2, inden deres to professionelle køre-re skulle i bilerne.

Billedet gentog sig da de to professionelle køre-re, Tom Kristensen og Nikolai Sylvest kom i bilerne, hvor de kæmpede hele vejen til målstregen, blot med den lille forskel, at unge Nikolai Sylvest (søn af far Jesper) endte med at henvise Tom Kristensen til 2.pladsen.





Så er det tid til en Crepe Suzette med banan og Nutella



Rikke som blikfang for sin Magnette. Var det Al Capone der gik med sådan en hat?



Orben Olesen finder tid til at få smurt sig et par frokost klemmer.

Ved søndagens finale heat sad man med en fornemmelse af, at billedet fra lørdagens heat ville ændre sig med en Tom Kristensen i vinderposition. Men vi blev kloge.

Vi ventede selvfølgelig kun på, at Tom Kristensen i Martin Berners Lotus Cortina ville gøre kort proces overfor unge Nikolai Sylvest i sin ligeledes toptunede Lotus Cortina, efter at Martin Berner igen havde overladt bilen til Tom Kirtsnesen på løbets foreløbige 1.plads. Men nu er unge Nikolai Sylvest ikke "Hr. Hvem som helst". Udover at farmand Jesper Sylvest sikkert gennem tiden har visket et og andet i den unge opkomlings ører, så fordriver Nikolai hverdagene bl.a. som estimeret fabrikkør for BMW i den tyske ADAC GT serie. Hertil har han en fortid i Go-cart serien, hvor han som dreng lå og hyggede sig med race mod bl.a. Max Verstappen, Charles Leclerk, Estaban Ocon m.fl.

Se, sådan et fundament skaber store racerførere, hvilket den ni-foldige Le-Mans vinder måtte sande, efter at han midt i finaleracet måtte se sig udbremset af unge Nikolai, som herefter ikke så sig tilbage. Flot, flot race.

De ellers så fantastisk populære delta-gende racerførere i denne klasse, såsom: Dindo Capello og Frank Biela gjorde desværre ikke meget væsen af sig.

Podiet endte med:

1. plads: Steffen og Nikolai Sylvest
2. plads: Martin Berner og Tom Kristensen.
3. plads: Oscar Davidsen-Siesby og Frank Biela

Race for Riget.

En årligt tilbagevendende begivenhed, som er fantastisk populær blandt publikum, hvor man kan opleve de mest fantastiske biler, kørt af tidens hotteste danske racerførere med en betalende gæst som passager, går altid rent hjem.

Formålet er at få indsamlet så mange penge som muligt til BørneUngeProgrammet på Rigshospitalet. Til formålet stiller som nævnt et stort antal kendte racerførere op i et antal sponsorerede fantastiske biler såsom: Ferrari, Lamborghini, Mercedes AMG, Porsche, og i år også den nye Toyota Supra samt et "uhyre" i skikkelse af den sprit nye Aston Martin Vulcan, der med sine 800 hk stærke V12 motor på 7 liter nok kan få toupéen til at blafre. Der blev kun stillet fire ture til rådighed, men så måtte man også hoste op med kr. 5.000 for sådan et par omgange på Bellahøj Park.

Week-endens Race for Riget ture endte med en check til Rigshospitalets BørneUngeProgram på rekordhøje kr. 670.000, som en rørt leder af BørneUngeProgrammet, Charlotte Blix, modtog af Adm. Direktør For CHGP Jens Peter Lange og CHGP Ambassadør Tom Kristensen.

På gensyn.

At det søndag eftermiddag lakkede mod enden af årets CHGP kunne spores i ansigtet på den venlige dame, der nu i næsten to dage havde langet burgere ud gennem lugen på sin lille amerikanske burger campingvogn. Burgere der blev serveret med velsmagende hjemmelavet pickles på en velgrillet hamburger, dog - og heldigvis - uden amerikanernes evindelige hang til ketchup. I ansigtets lidt trætte træk kunne dog spores et lille smil, måske i erindring om den fantastiske omsætning den lille burger vogn sandsynligvis havde stået model til.

Forhåbentlig finder Nikolaj Mortensen også hurtigt tilbage i sine racere, efter den ubehagelige oplevelse med uheldet lørdag eftermiddag.

Og efter undertegnede mening håbes der på et arrangement, der fremover måske kunne finde tilbage til et lidt mere klassiker orienteret arrangement, som ikke bliver for domineret af det store antal sponsorer private arrangementer med inviterede gæster, der vælter sig i dynger af grill pølser og rislende fadøl mængder. Hvorfor skal vi danskere altid ved arrangementer have den evindelige klaphat på (?)



F.v.: Adm. Direktør for CHGP Jens Peter Lange, Charlotte Blix Leder af BørneUngeProgrammet og Ambassadør for Race for Riget Tom Kristensen



Deltagende MG'ere på CHGP



MG Midget GT 1961
Kører: Per Roxlin



MGMidget 1962
Kører: Michael Royson



MGB 1965
Kører: Björn Jansson



MG Lenham Le Mans 1965
Kører: David Smith



MGA Coupé 1960.
Kører: Martin Borch-Christensen



MGB 1962
Kører: Jimmy Edvardsson



John Milland sørgede for ro og orden blandt kombattanterne

Norsk MG Rally



Tekst og foto Else og Bjarne Simonsen

Vi havde på vor tur til Schweiz aftalt med Lars og Grethe Thousig, Rikke, Anlis og Mathies Nissen, Irene og Peter Frimann og Lis og Lars Togo Andersen - "danskegruppen" - at vi ville forsøge at komme med til Norsk MG Rally og efterfølgende bruge nogle dage til en rundtur i den sydlige del af Norge.

Norsk MG Rally turen varede fra den 30. maj - den 2. juni 2019 med efterfølgende rundtur i det sydlige Norge med hjemkomst den 7. juni 2019

Hertil deltog Grethe og Henrik Madsen samt Lotte Faurholdt og Peter Lillelund. Vi danskere holdt sammen de tre dage, rallyet varede. De to sidstnævnte hold samt Rikke, Anlis og Matthes tog vi afsked med den 3. da de returnerede til Danmark. Alle var indlogeret på Fevik Strandhotel, et dejligt hotel lige ned til vandet.





Morgedal Gjestehus



Z- museet i Treungen

MEN inden vi kom så langt, havde vi bilproblemer. Vi havde onsdag aften pakket MG TF`eren, så vi var køreklar onsdag morgen, hvor vi sidst på eftermiddagen skulle mødes med gruppen ved færgen i Hirtshals.

Vi kørte fra Nørrevang i Lemvig kl. 12,30 op til Shell for at tanke. Efter det ville bilen ikke starte. Heldigt for os kom Ejnar Kragelund og spurgte, om vi havde problemer, og tilbød at slæbe os op til Citroën.

Efter undersøgelser med justeringer en times tid, dog uden at finde grunden til problemerne, lykkedes det trods dette at få gang i bilen. Vi turde dog ikke at tage til Norge i den, med disse startproblemer.

Vi kunne dog køre hjem i den og få pakket om til MG TC`eren.

Efter endnu en tankning, ville TC`eren så heller ikke starte. Men efter flere forsøg lykkedes det dog, hvorefter vi igen kørte op til Citroën for at få Ryan til at kigge på startproblemet. Alt var tilsyneladende som det skulle være, dog uden at bilen ville starte. Herefter måtte vi give op.

Bagagen blev nu flyttet over i DS5`eren, der stod hos Citroën for at få ordnet nogle skader, den havde fået på en tur til Skagen. Vi var nu indstillet på at aflyse turen, men lige inden vi skulle til at køre hjem, prøvede jeg at trække i starteren, og TC`en. Den startede nu uden problemer!

Vi besluttede derfor at køre hjem i den, og i løbet af aftenen foretage nogle prøvetur. Hver gang skete det uden problemer, hvorfor vi besluttede at ville booke færgen til torsdag. Kontoret hos Fjordline var dog lukket, og der kunne ikke bookes om på nettet, hvorfor en ny billet herefter blev købt, dog til en pris af kr.1.365. hvilket var tre gange prisen på den første billet.

Torsdag formiddag var der heldigvis ingen startproblemer, og vi kørte ud af Lemvig mod Hirtshals i det mest forfærdelige regn- og blæsevejr.

Ankomsten til Norge

Rallyprogrammet viste sig at være godt tilrettelagt. De daglige ruter gik ad smuk-



Frokost ved Røldal stavkirke



Røldal stavkirke



Den gamle bydel i Stavanger

ke snoede veje gennem den flotte norske natur.

Fredagen bød bl.a. på stop ved Næs Jernverksmuseum, hvor der var guidet rundvisning med efterfølgende frokost. Om aftenen var der middag på hotellet.

Lørdagen formiddag bød på en flot sejltur i Arendals flotte skærgård med frokost på båden fulgt af sightseeing omkring havnen. Vejen retur til hotellet gik ad meget små veje via Tromøya. Om aftenen var der festmiddag med taler og tak for et godt rally. Lars havde medbragt en træfigur af en dansk garder, som blev overrakt til arrangementskomiteen.

Søndag var der efter morgenmaden opbrud. Mange havde en lang hjemtur foran sig, og vi fra "danskerguppen"

kørte mod første overnatningssted, som var Morgedal Gjestehus. Værelsesprisen var NOK 700, hvis der blev betalt med kort, og NOK 500 med kontanter. Her slap Else og jeg også af med de ugyldige norske 100 kroner sedler, vi havde købt af Otto, hvor hotelværtten kunne få dem vekslet i en bank. Undervejs til Morgedal gjorde vi stop ved Z- museet i Treungen, hvor vi også spiste vor medbragte frokost.

Mandag gik det mod Tau, hvor vi skulle have to overnatninger. Vi kørte mod Haukeli over fjeldet, hvor vi var oppe ved trægrænsen. Rundede Røldal, hvor vi gjorde holdt ved Røldal stavkirke. Kirken er en stavkirke fra 1200-tallet i bygden Røldal i Odda kommune, Hordaland fylke, Hardanger i Norge. Den er nævnt i skriftlige kilder fra 1462, men kirken var

lukket.

Herefter gik det mod Sand, hvor vi gjorde holdt for at nyde naturen.

I Tau boede vi på Lilland Brewery Hotel, hvor aftenens menu bestod af gigantiske pizzaer fra Pizzabakeren i Tau.

Tirsdag gik turen mod Stavanger, hvor vi travede rundt i den gamle bydel inden vi tog en rundtur med færgen op gennem Lysefjorden til Prædikestolen. En flot sejltur gennem den smukke snævre fjord.

Aftensmaden, sammenskud af resterne af vor medbragte mad, blev indtaget på skråningen ved hotellet. Vi havde fået rigeligt med pizza dagen før.

Onsdag kørte vi mod Helleland og tog færgen over Forsandsund. Under vejs stoppede vi ved Obrestad fyr og nød naturen ved Nærbø Gamle præstegård. Hå gamle præstegård er en tidligere præstegård, som er lavet om til et moderne kunst- og kulturcenter. Præstegården på Hå ligger vest for Nærbø i Hå og stammer fra 1637. Vi gjorde stop i Egersund, hvor vi så lidt på byen. Overnatning hos Ben's motel og café i Helleland. Inden aftensmaden, som blev lidt forjaget, da Ben's lukkede fem minutter før vi havde aftalt at spise. Men vi fik mad.

Torsdag gik det mod Kristiansand og vort logi på Scandic Sørland Hotel. Undervejs stoppede vi ved Magna Geopark. Ved Sognedal Strand kaffepause. Stop ved Altmark ved mindesmærket for 2. verdenskrig. Frokost ved "grensebutik" i Ana-Sira. Herfra til Flekkefjord, hvor vi fik oplevet et voldsomt storm- regnvej.

Fredag gik turen med færge til Hirtshals kl. 8.30.

Det havde været en rigtig dejlig tur i et vejr, der bød på lidt af hvert.

Turen blev på i alt **1469 km.**



En sammenbragt aftensmad bliver indtaget

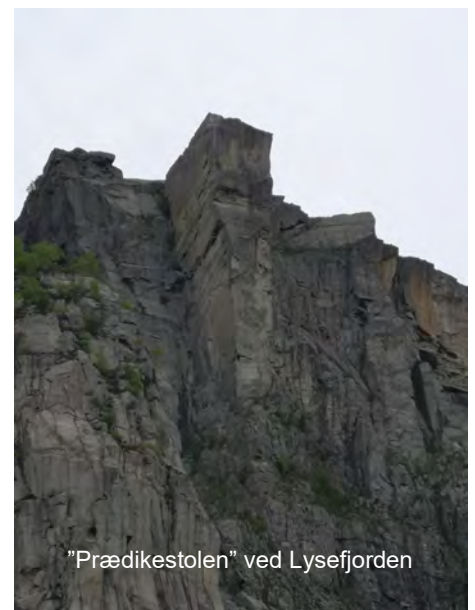

"Prædikestolen" ved Lysefjorden

Arets picniture til Tisvildeleje, hvor MG klubben for 19 år i træk var indbudt som bidragsyder til sommer arrangementet for "Foreningen cancerramte børn", blev en smule udfordret af et andet populært MG arrangement, da klubben i år havde fået lagt den årlige og populære klub week-end netop på samme tidspunkt som picnic turen.

Årsagen var ganske enkelt den, at Tisvilde arrangementet altid har været afholdt den først week-end i september - bare ikke i 2019. Vi var inviteret til deltagelse lørdag den 31. august, hvilket faldt sammen med klub week-end'en. Ærgerligt, men det får os til at være mere opmærksomme på tidspunktet for arrangementet i 2020.

Når alt dette er sagt fik vi afholdt et dejligt hyggeligt arrangement med 15 deltagende MG'ere samt - traditionen tro - en enkelt sort Ford Mustang med brølende V8 motor: Ekvipagerne vakte som sædvanlig stor glæde hos både forældre og børn i Tisvildeleje.

Fra MG klubben deltager vi som ét blandt mange aktivitets tilbud gennem denne week-end den 31.august - 1.september 2019 for både forældre og børn, børn der trods deres alvorlige sygdom deltager med enorm iver, nysgerrighed og en - for os - ufattelig styrke. Hertil skal ikke glemmes, at sådanne afbræk i en ellers tung hverdag med alvorlig sygdom tæt inde på livet, er af meget stor betydning, da forældre får mulighed for at få snakket med andre forældre, der sidder med de samme udfordringer.

Heldigvis er der rigtig mange aktiviteter for både børn og forældre gennem denne sommer week-end, hvor MG klubben som sagt blot er ét blandt mange tilbud.

F.eks. er et andet - og næsten samtidigt - arrangement yderst populært. Her tilbydes kørsel på store tre-hjulede motorcykler, hvor børnene, sammen med en forældre, placeres på et sæde bag motorcykel føreren. Og her leveres ægte "Iarm i gaden" med disse kæmper. Jeg snakkede med en af ejerne til sådan en trehjulet kæmpe, hvor han kunne fortælle at de kunne være vanskelige at indregistrere i Danmark, men fulgte man reglerne fuldt ud kunne det lade sig gøre, Men man måtte punge ud med mindst kr. 600.000 for sådan en stor såkaldt "Trike motorcykel".

Start i sommervejr.

Årets picnic tur bød på et fantastisk sommervejr denne sidste dag i august. Hele 13 nypudsede MG'ere var opstillet til parade på p-pladsen foran Rudersdal rådhus, hvor flere Holte borgere slog vejen forbi, for at kigge på de smukke MG'ere, inden turen gik videre og over

Kongevejen til Holte Midtpunkt, for at gøre week-endens indkøb.

I Tisvildeleje ville yderligere to MG'ere slutte sig til feltet, så vi nåede op på i alt 15 MG'ere. Hertil ville vi atter i år få selskab af Yasmin, en nydelig dame, som for flere år siden havde læst om vores arrangement, og derfor ønskede at støtte det. Hun har derfor gennem disse år deltaget med sin smukke og meget potente sorte Ford Mustang med dens skønne buldrende V8 motor. Et kæmpe hit hos børnene - og fædrene !

Ud over det fantastiske sommervejr denne lørdag var det skønt at opleve så varieret et udbud af MG'ere, da børnene elsker at prøve flere modeller, når de skal have ture i vores MG'ere.

Turen til Heatherhill i Rågeleje gik i år ad Strandvejen, hvor vi i Snekkersten drejede til ventre mod Gurre og Gurre sø, for derefter at fortsætte til Gilleleje, hvor vi fulgte vejen ad nordkysten mod Rågeleje.

På vejen derop gjorde vi en tankpasser hos Shell i Tikøb meget glad, da vi entrede alle hans ledige pladser på tankpladsen med vores MG'ere, da der for nogle, var behov for at få lettet blæren. Lysten til at købe is, gjorde nok også tankpasseren ekstra glad.

Efter at vi havde fået klaret alle gøremål, samt også lige den politiske situation med problemerne i partiet Venstre, gik turen videre mod Rågeleje, hvor udsigten til den medbragte frokostpakke nok gjorde sit til, at farten kunne holdes lidt højere end tidligere på turen.

Ved ankomst til Heatherhill var nyheden om, at Lars Løkke Rasmussen var trådt tilbage som formand for Venstre, kommet flere for øre via radioen i bilen. Det medførte en lidt løssluppen snak, inden de medbragte madkurve blev åbnet ved de opstillede borde under nåletræerne på p-pladsen ved Heatherhill. Desværre havde det lille ishuse ikke åbent, selvom denne varme dag nok ville have givet en ekstra god omsætning.

Frokost og konkurrence.

Frokost i det grønne er altid en dejlig oplevelse, da det er som om maden smager bedre, og de medbragte pilsnere også har en bedre smag. Måske er det glæden ved igen - efter ca. 50 år, siden skoletiden - at få lov til at sidde og pakke en håndmad ud, inklusive fedtede fingre, krummer i skødet og måske en enkelt remoulade klat på bukserne, der tilsammen giver denne særlige glæde ved spisning i det grønne.

Turarrangøren, ham der altid kommer med besværlige indspark, afbrød frokosten med en af sine evindelige afbrydel-



ser, da han igen i år insisterende på, at selskabet skulle deltage i en af hans konkurrencer, som iøvrigt sjældent er til at finde ud af.

Årets konkurrencetema var "Det danske folkestyre", hvor deltagerne blev bedt om at svare på, om hver af de 15 stillede spørgsmål enten var sande eller falske.

En pludselig stilhed sænkede sig over selskabet, da spørgsmålene blev gransket, mens det sidste af frokostpakken stille og roligt blev konsumeret. At mange af spørgsmålene drejede sig om hændelser fra begyndelsen af det 20. århundrede gjorde tilsyneladende ikke deltagerne mærkbart nervøse, hvilket undrede undertegnede, som i en sen nattegnende havde udtænkt spørgsmålene.

Svarene blev gennemgået af undertegnede, som i dagens anledning havde fået assistance af fru, hvilket ved tidligere ture havde vist sig som en nødvendighed. Nå, det behøver vi ikke komme nærmere ind på !

Resultatet var imponerende.

Deltagerne viste en - efter min mening - imponerende viden om det danske folkestyre gennem tiden, idet vinderen opnåede hele 12 rigtige svar af 15 mulige, og nummer to - en delt anden plads - opnåede 9 rigtige svar.

At undertegnede i spørgsmålene så lige havde overset, at vi i Danmark netop havde skiftet regering, skal ikke ødelægge den gode stemning!

Dagens konkurrenceresultat blev:

Køreture med cancerramte børn



FAKTABOKS:

"Foreningen cancerramte børn" afholder omkring 60 arrangementer for sine ca. 700 medlemmer i Danmark hvert år. Medlemmer der alle har - eller har haft - et cancerramt barn. Hertil tæller foreningen støttemedlemmer, som ønsker at støtte det gode formål.

Alle støttemidler går ubeskåret til aktiviteter i foreningen.

VIL DU STØTTE FORENINGEN ?

Støttemedlemskab kr. 150 årligt

Familiemedlemskab kr. 200 årligt

Firmastøtte medlem kr. 2.500 årligt

Man kan også støtte foreningen ved et gavebeløb og / eller et sponsorat.

Kig ind på hjemmesiden og støt det gode formål. Flere i vores MG klub gør det allerede !

www.cancerbarn.dk

Næste års MG arrangement til Tisvildeleje er lørdag den 5. september 2020.

1.plads: Inger og Bertil Håkonsson.

2.plads: Birgit og John Vestel & Susanne og John Bisgaard.

Stort tillykke !

Cancerbørnene er klar !

Fra Heatherhill kørte vi mod Tisvildeleje og Skt. Helene Centret, hvor børnene med forældre ventede os.

De to sidste MG'ere ventede også da vi nåede frem, så der nu stod 15 smukke og velpudsede MG'ere klar til eftermiddagens køreture.

Temperaturen syntes imidlertid at have taget yderligere et nøk opad, da vi sammen holdt køremøde på p-pladsen ved Skt. Helene Centret, inden køreturene kunne tage sin begyndelse.

Det var ganske enkelt rigtig varmt med en sol, der hamrede ned over os, så det iskolde vand der blev os budt var yderst velkomment. Heldigvis havde vi fra klubbens side også sørget for rigeligt med drikkevarer til deltagerne, så vi forventede ikke kollaps eller vandhungrende scener fra deltagerne.

Efter velkomst af foreningens altid festlige og glade næstformand Michael Pedersen tog løjerne fart. Børn blev sat i bilerne, som drog afsted med hjulspind til stor jubel fra børnene.

Den brølende Ford Mustang blev desværre næsten en time forsinket, da den var blevet ramt af en punktering på vej til Tisvildeleje. Men hvor der er vilje er der en vej, så Yasmin - bilens ejer - nåede frem i tide til, at få kørt nogle meget populære ture med børnene, og hun kunne

jo have op til fire børn med ad gangen. Da støvet - og det var der rigtig meget af - havde lagt sig kunne vi nyde lidt velfortjent koldt at drikke, mens der blev udvekslet oplevelser fra turene.

En stor tak udtrykte næstformand Michael Pedersen, som meget gerne så vores deltagelse i 2020, hvor vi så holder arrangementet for 20. gang.

Kast et blik på faktaboksen her på siden, og hold Jer ikke tilbage med, at melde jer som medlem af Foreningen Cancerramte Børn.

Undertegnede med hustru, som er medlem, kan svare på eventuelle spørgsmål vedrørende foreningen og sagen



F.v.: John & Birgit Vestel, Inger & John Håkonsson, Susanne & John Bisgaard

Igen i år fik vi etableret en køredag for "MGA medlemmerne", der denne gang skulle være anderledes, og indeholde mere turoplevelse på landevejen, se en masse fra bilen, og fortsat være en hyggelig og social afbalanceret tur for både drivere og co-drivere.

Omdrejningspunktet skulle være en rundtur omkring Storebælt med start i Haslev, hvorefter vi så havde planlagt at køre syd om via Tårs til Langeland, efterfulgt af forskellige småruter for til sidst at ende turen i Nyborg ved slottet.

Vi havde bedt de morgenfriske ejere af de flotte sportsvogne om at møde op på Henriks gård i Haslev kl 08.30, og min-sandten – alle otte biler kom til tiden, hvor der var dækket op med dejlig morgenmad og kaffe, som Henrik og Berit flot havde forberedt til os. Efter morgen-maden viste Henrik os rundt i staldene, hvor vi blev præsenteret for alle hans flotte gamle biler, hvoraf seks var af MG mærket, ét eksemplar af Morris 8 og sørme også en Opel. Mens jeg sidder og skriver indlægget her, meddelte Henrik mig netop, at han lige havde købt en ny gammel og meget sjælden MG YA, som han skulle køre brudekørsel med om søndagen. Det var så desværre efter vores besøg, men vi får nok lejlighed til at opleve hans MG YA på et senere tidspunkt. Vejret var denne lørdag perfekt til kørsel i åben vogn, med høj sol og dejlig varme.

Efter morgenmaden styrede vi ad de små veje over Storestrømmen til Tårs, hvor alle deltagerne selv havde booked overfarten. Turen hertil var uden stop og varede ca. to timer. På Langeland kørte vi ad små veje til Tranekær slot, hvor vi på et dejligt område nød den medbragte madpakke. Oven på de medbragte klemmer blev vi budt på hjemmebagt kage fra Bentes hånd, hvorefter vi indtog Tranekær slot for at udforske slottet, samt den tilstødende park og den lille butik.

Næste stop var Elvira Madigans gravsted på Tåsinge, som er et klassisk historisk sted, og som tiltrækker mange mennesker grundet den romantiske og lidt sørgelige historie der ligger bag. Kærlighedshistorien er kort fortalt den, at Sixten Sparre skyder Elvira Madigan, som han elsker, og efterfølgende retter våbnet mod sig selv og på den måde ender sine dage samme sted som sin elskede. Trist.

Efter en smuk køretur ad små veje til Valdemar Slot, måtte vi sande at der begyndte at komme dryp oppefra. Alle fik fart på med hensyn til at få kalecherne op, dog i lidt forskellig hastighed, da det tydeligt ses, hvem der er trænet i kalecheopsætning i regnvejr. Dog gik der heldigvis ikke ret lang tid, før regnen



MGA turen - Rundt om Storebælt



stoppede og smilene kom frem, mens vi fik vores kalecher ned igen. Herefter gjorde vi holdt i Lundeborg Havn for en kaffepause, hvor Henrik, som den ædle giver smilende kunne berette om de mange stykker kringle vi nu sad og nød, stammede fra et mega frafald ved en tidligere begravelse: Kringlen kom derfor på denne måde til sin ret på MGA Turen.

På denne dag på det sydlige Sjælland oplevede vi, at der nærmest var

loppemarkeder overalt, hvilket forhåbentlig ikke var årsagen til frafaldet på årets MGA tur (?). Er der snart sagt ikke altid loppemarkeder overalt hver week-end (?)

Sidste stop på turen var området omkring Nyborg slot, hvor vi takkede af for dagen og turen, og vendte næsen hjemad. Årets MGA tur havde været på knapt 300 km. På hjemturen gjorde de fleste af os stop i Ringsted, hvor vi i hovedgaden

havde MGA line-up, som et fint skue for nysgerrige blikke. Vi nåede hele og glade hjem til omkring kl. 18.

Tilslutningen til årets MGA tur var desværre lidt beskeden med i alt 10 tilmeldte hvoraf to dog måtte melde afbud inden start. Vi håber på større tilslutning til næste års tur, som er ved at blive planlagt.

Vi der elsker sportsvogne siger tak for i år til deltagerne på turen.





Onsdag den 14 august var dagen, hvor vi havde fået arrangeret en spændende tur i Fuglebjerg. Jeg havde fået lavet aftale med otte biler fra Sydsjælland på en dag, hvor vejret var perfekt. En enkelt, eller måske to, mente trods dette at have fået et dryp på næsen på vejen derud!

Det var igen Plejehjemmet Munkebo, der havde kontakte os om muligheden for gentagelse af et tidligere, og meget populært arrangement, hvor vi kørte ture med plejehjemsbeboerne i vores åbne sportsvogne.

Erik Stænger var kontaktpersonen som hev fat i mig for eventuel assistance ved gennemførelse af arrangementet, som vi nu har gentaget nogle år.

Allerede i juni måned satte vi os sammen for bl.a. at få aftalt datoen, samt at få benyttet os af Eriks know how fra Kulturladen, hvor det lykkedes ham at få gjort både TV Øst og Lokaltidende interesserede i arrangementet. Det TV Øst endte med at sende varedøgn kun ca. ét minuts tid, men bedre lidt end intet.

Arrangementet forløb i samarbejde med de ansatte, som hjalp med at få løftet hver enkelt borger ned i vores lave biler så vi kunne køre nogle hyggelige ture med dem. Vi kom bl.a. omkring Tystrup Bøvelse søerne mens snakken gik i bilerne. Det er utroligt hvor snakssalige de ældre er.

Da vi havde været forbi søerne gik turen hjemover gennem det smukke landskab, hvor flere borgere undrede sig over, at de ikke tidligere havde været gennem det smukke landskab på egnen

Og efterhånden som dagen gik blev vi ved fælles hjælp helt ferme til at få borgerne placeret i vores biler.

Efter nogle hyggelige køreture blev vi trakteret på lidt aftenmad sammen med borgerne, hvor snakken kunne fortsætte.

Der blev udtrykt stor tilfredshed med arrangementet med forventer om en gentagelse i 2020.





Turen startede fra parkeringspladsen ved Ringstedvej/Lindenevej i Roskilde og efter køreinstruks fra Claus til de deltagende 17 biler, gik turen i tørvej via Darup til Kamstrup og videre til Snoldelev over Gadstrup. Herfra videre til Hastrup, mod Karlslunde til Karlstrup for så at rette køleren mod Solrød.

Solrød blev nået, hvor vi fortsatte videre gennem Jersie med kurs mod Ølby for at fortsætte bagom Køge Hospital og byens industri kvarter.

Vi fik en mulighed for at kaste et blik på Køges nye kvarter, da vi passerede togstationen, og fortsatte forbi jernbaneklubben ØSJK's gamle MX/MY lokomotiver, som tålmodigt venter på at blive restaureret.

Alle nåede vel frem til parkeringspladsen på Køge Marina, hvor nogle nød indholdet af deres medbragte madkurv henholdsvis i det grønne eller på havnen, mens andre besøgte Stacy's, som er en restaurant opbygget i US stil omkring to halvdele fra en amerikansk skolebus importeret fra Californien, årgang 1993.

De serverer også meget gerne for gæster, som ankommer i engelske ekipager. Normal er Marinaen - og Stacy's - hver mandag aften ramme for et uheldigt sammenrend af gamle biler af ethvert tænkeligt ophav, og med mange amerikanske biler omkring restauranten. MG klubbens Bob Cobley er i øvrigt en hyppig gæst disse aftener, så kig endelig forbi.

Mange afsluttede aftenen på havnen med en is.





...teknik, holdninger og gode råd.....

af Matthies Nissen
moganissen@youmail.dk



Utætte pakninger

Sidste gang skrev jeg om den drilagtige blå MGB, der efter få kilometers kørsel mistede trækraft og begyndte at knalde i udstødningen, for derefter at gå i stå. Jeg mente også at have fundet fejlen, nemlig en for lille SU benzinpumpe. Kørtte en længere køretur uden problemer, men selv om bilen kørte godt, så var der som sædvanlig en gang imellem en lille udsætter, men det har den altid gjort!

Jeg drøftede problemet med min gamle mekaniker, som jeg ofte bruger som sparringspartner. *Er du sikker på, at den er tæt i alle pakningerne ved karburatorerne?* Jo, det var jeg nu nok, selv om jeg godt nok havde genbrugt pakningerne, men de så da fine ud. Alle pakningerne, ja der sidder faktisk tre ens pakninger under hver karburator, i alt seks ens pakninger. Men nu gider man altså ikke skille noget ad, hvis det ikke fejler noget.

Jeg startede motoren i varm tilstand og benyttede mig af et gammelt trick, nemlig at sprøjte olie på, der hvor pakningerne befinder sig. En utæthed her vil ændre motorgangen. Men olie er noget griseri, og det ryger, når man sprøjter det på en varm flade. I stedet for olie anvendte jeg bremse-/industrirens fra en spraydåse. Det gav 'pote'. Motoren var næsten ved at gå i stå, når jeg ramte pakningerne ved den bageste karburator. Det var altså her, at der var en utæthed.

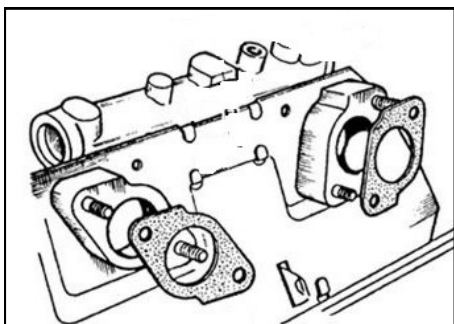

Tegningen her er den bedste, jeg kunne finde! De viste pakninger er dem, der sidder mellem karburator og den isolerende fiberklods. Under denne er endnu en pakning og under varmeskjoldet endnu en pakning. Dvs. i alt 3 pakninger under hver karburator. Det åbner for nogle fejlmuligheder (utætheder) og kræver, at hele 'herligheden' spændes relativt hårdt sammen.

Jeg vil med det samme advare mod overdreven brug af det pågældende rensmiddel, idet det er brandfarligt. Ligeledes skal man ikke sprøjte midlet på karburatorernes gasspjældsaksler. De har altid en lille smule slør for at kunne dreje let og uden modstand. Akslerne er ikke tætnet med pakdåser eller lign. Akselderne ligger altså helt frit og vil altid være en smule utætte, men det kan man i en vis udstrækning eliminere i forbindelse med karburatorjusteringer.

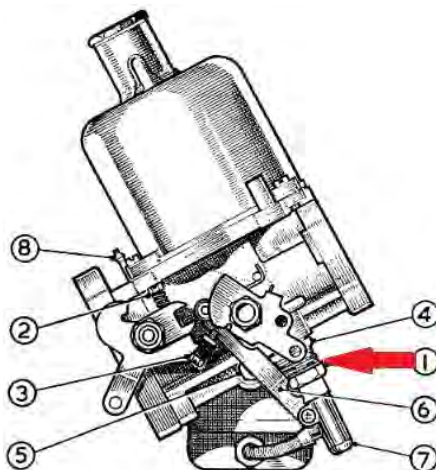

Pilen peger på hovedstrålerørets justermøtrik. Det er den, der som grundjustering skal skrues helt i bund og herefter 6 - 8 flader ud (én omgang = 6 flader).

Alle pakningsfladerne blev rensed og nye friske pakninger monteret, selv om de gamle så pæne ud. Måske havde de med alderen mistet lidt af deres spændstighed - det sker jo også for os andre! Ny grundjustering og synkronisering af karburatorerne. Begge karburatorernes hovedstrålerør blev indledningsvis skruet seks 'flader' ud efter de var skruet i bund. Og vupti, det endte med at være den korrekte justering - og det tager jeg som et godt resultat. Jeg tror ikke, at jeg nogensinde før har kunnet nøjes med at foretage selve grundjusteringen.

Benzinslanger igen, igen

Jeg har tidligere skrevet om benzinslangerne, og det burde egentlig være nok, men de giver ofte anledning til lidt ekstra arbejde. En dag jeg skulle ud at køre i Magnetten, så lugtede den mistænkelig meget af benzin efter ca. én kilometers kørsel. Holdt ind til siden og åbnede motorhjelm: Fejlen var ikke svær at finde - ud af benzinslangen mellem det faste

kobberrør og bageste karburators svømmerhus stod der en benzinstråle, nydelig at skue, men ikke særlig godt. Især ikke på en fredag eftermiddag. Hvad gør man så?



Den originale benzinslange med forskruninger i hver ende. Som beskrevet kan man save pres-ringene over - markeret med en rød streg - og montere en almindelig benzinslange på de to forskruninger.

Slangen er af den type, der har faste forskruninger i hver ende, så det er ikke bare lige til at udskifte den med en benzinslange i metermål. Men det er der råd for. Man afmonterer den utætte slange, sætter den op i en skruestik og saver pres-ringen over på langs og trækker den gamle slange af. Herefter monteres en almindelig benzinslange på de to forskruningers indvendige rørstykker. Selvfølgelig med spændebånd. Ikke så svært hjemme i værkstedet, men umuligt ude på landevejen.

Benzinslanger med flex

Benzinslangerne mellem karburatorerne er af typen med udvendigt flettet stålstrømpe. Formålet hermed er angiveligt at reflektere varme fra motoren, så man undgår dampplommer i benzinen. Om det hjælper, ved jeg ikke. Det er nok vigtigere, at benzinslangerne ligger på den rigtige side af varmskjoldet og helst klos op ad karburatorerne.

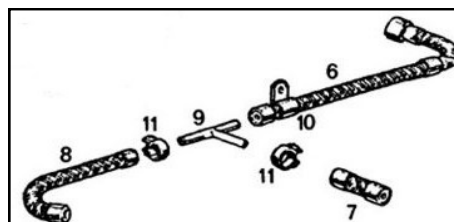

Billedet er fra Moss reservedelskatalog og viser de enkelte benzinslanger. Slangen nrk. nr. 7 er den, der er for lang.

Pænt ser det ud med de originale blanke benzinslanger. De kan fås som et samlet sæt og skulle så have de korrekte længder. Det har de bare ikke - desværre. Altså må man afkorte nogle af slangerne. Det er ikke svært - bare man gør det på den rigtige måde, ellers risikerer man at ødelægge strømpen uden på selve slangen.



Her er hvad du skal bruge, hvis du skal afkorte en benzinslange med flex. Fotoet viser slangen efter at den er afkortet med et rent snit.

Den slange, der skal kortes af, omvikles med et stykke malertape omtrent der, hvor den skal skæres over. Herefter afmærkes snitstedet, og med en stor skarp hobbykniv skæres/saves' slangen over. Den resterende malertape skal ikke pilles af. Den vil ikke være synlig når den sorte gummitulle er monteret.



Sådan skal slangerne ligge efter evt. afkortning. Læg mærke til at slangerne befinder sig på den rigtige side af varmeskjoldet og at de sidder lavt og nærmest trykker sig ind mod karburatorerne.

Lyt til din benzinpumpe

Vi kender den velkendte tikkende lyd fra benzinpumpen, når vi drejer tændingsnøglen for at starte motoren. MG ejere er privilegerede, det er ikke alle biler af de årgange før 1980, der har en elektrisk benzinpumpe. Forestil dig at din MG kun havde en mekanisk benzinpumpe. Det ville betyde, at starteren skulle påvirkes længe inden motoren måske vil springe i gang.

Jeg ved, at mange ejere af veteranbiler med elektrisk benzinpumpe bekymrer sig for, om pumpen holder hele vejen hjem. Det gør den! De pågældende bekymrede ejere glemmer at deres hverdagsbil - hvis den er fra dette århundrede - også har en elektrisk benzinpumpe. Ganske vist af en anden konstruktion og helt lydløs.

Hvis din MG har været parkeret i længere tid, så vil pumpen tikke lystigt, når tændingen sættes til for herefter hurtigt at ophøre med at tikke. Det er her, det bliver interessant. Holder din pumpe helt op med at tikke, eller kommer der et enkelt tik efter nogle få sekunder og atter et efter yderlige få sekunder? Hvis sidstnævnte er tilfældet, så er der højst sandsynligt en utæthed i benzin systemet.

Det som jeg her plæderer for, er at du engang imellem lytter til din benzinpumpe inden du starter motoren. Kunne jeg have opdaget utætheden i den utætte benzinslange? Måske, men utætheden kunne lige så godt være opstået umiddelbart efter start, men det tror jeg ikke.

Justering af motorhjelmen

Har læst følgende i 'Safety Fast': At montere motorhjelmen på en MGB efter at man har arbejdet på motoren, kan være lidt af en prøvelse, da man både skal justere den i højden og tilpasse den langs forskærme og front.

Hvis man ser efter på hængslerne og deres befæstelse til hjelmen kan man se 2 x 1/8 inch (ca. 3 mm) huller boret igennem hængsel og befæstelsen. De blev anvendt af fabrikken ved genmontering af hjelmen for enden af samlebandet for at sikre samme montering, som da ka-

rosseriet blev samlet som en helhed! Når man monterer hjelmen, så bør man samtidig stikke et 1/8 inch (3 mm) bor i hvert hul og spænde boltene, hvorefter hjelmen skulle sidde korrekt.

Da jeg havde læst ovenstående måtte jeg straks ud i garagen for at få bekræftet ovenstående. På den blå MGB årg. 1964 var der ganske rigtigt boret huller. Hullerne sad ikke helt over for hinanden, men lidt forskudt. Jeg løsnede de fire bolte og fandt fire passende søm, som jeg stak ind i hullerne. Efter tilspænding af boltene lukkede jeg forsigtigt motorhjelmen. Den har aldrig nogensinde sidet bedre!

Herefter tog jeg fat i den grønne MGB GT årg.1970. Her blev jeg skuffet. Der var kun boret huller i selve hængslet.

Den har muligvis fået en ny eller anden motorhjelme på et eller andet tidspunkt. Nå pyt, den sidder da meget godt!

Men bagagerumsklappen! Jeg kunne godt ønske at noget tilsvarende kunne anvendes her. Bagagerumsklappen er næsten umulig at få til at ligge pænt og tilsvarende med GT'erens bagklap. Meget kan man sige om de moderne biler (de er grimme og intetsigende og uden personlighed), med karosseritilpasningen er fantastisk. Det var den ikke på de gamle biler!



Når boltene er løst stikkes et par Ø 3mm søm (eller tilsvarende) ind i hullerne og boltene spændes. Herefter sidder hjelmen som den skal - nemt og bekvemt.

Mørket sænker sig

Der er blevet sagt og skrevet meget om det elektriske anlæg på britiske biler. Det er selvfølgelig Lucas, der tænkes på. Det har også givet anledning til en række morsomme og engang imellem lidt spydige kommentarer. Selvom jeg personligt synes at Lucas er bedre - på visse punkter - meget bedre end det dårlige rygter, der synes at forfølge Lucas, så er mange at de spydige bemærkninger dog ret morsomme. Se blot her:



Billed af den -ne klud er fundet på nettet: 'A gentleman does not motor about after dark'.

I den forbindelse skal det nævnes at Lucas hjælpelygter var nogle af de foretrukne i halvtredserne og begyndelsen af tresserne, så når der hentydes til *Prince of Darkness*, må det være fordi ejerne har sjusket med den elektriske forbindelse til hjælpelygterne - eller hvad?

OEM leverandører

Tekst Kirsten og Bob Cobley



Fabrikanten af pilotjakken



Irvin - den klassiske lammeskins-jakke til MG piloter og navigatører M/K og bamser.

Serien med OEM leverandører har denne gang fokus på Irvin, fabrikanten af pilotjakken til bl.a. ejere af klassiske MGer og flyvemaskiner.



Det var en amerikansk flyver Leslie Leroy Irvin, som designede den nu legendariske "Irvin RAF Sheepskin Flying Jacket", men det var ikke den første gang, han påberåbte sig sin senere berømmelse. Leslie Irvin var nemlig opfinderen af faldskærmsudløsningsgrejet. I 1919 var han den første til at foretage et fritfaldsspring fra et fly. Heldigvis for resten af historien foldede Irvins faldskærm sig ud efter et ryk i håndtaget.

Derefter blev Irvins faldskærm hurtigt anerkendt som et vigtigt stykke sikkerhedsudstyr til flyvere. I 1926 åbnede Irvin en fabrik i Letchworth, England, og i slutningen af 1930'erne var Irvins faldskærm taget i brug over hele verden.

Teknologiske fremskridt og de højder, som piloter nu kunne opnå, gav temmelig lave temperaturer i de åbne cockpit i datidens flyvemaskiner. Irvin fik ideen til at skabe sin "Flying Jacket", og piloter brugte deres flyverjakker i deres åbne MGer.

Irvins jakke var fremragende. Den var fremstillet af de bedste lammeskind; den tykke naturlige uld gav smidighed med en høj isoleringsevne, kort sagt komfort kombineret med maksimal mobilitet. Den brede krave kunne slås op for at give god isolering omkring nakken, den nederste del af hovedet og ansigtet. De originale jakker havde ikke lommer, da sådanne ikke var skønnet nødvendige.

Irvin leverede bl.a. til RAF under "Slaget

om Storbritannien" og til flybesætninger gennem det meste af anden verdenskrig. Efter krigen faldt efterspørgslen, og fabrikken standsede produktionen af Irvin flyvejakker.

Irvins genopstandelse i 1977 skyldtes Simon Green, skaberen af det verdenskendte Mota-Lita rat til bl.a. MG, (se MG Bladet januar-februar 2019, side 28 - 29). Simon var en ivrig pilot, men mere end 30 år efter anden verdenskrig kunne han ikke finde en ægte Irvin flyverjakke, der var god nok til eget brug. Efter meget forskning og billeder (dog ikke mønstre) fra Irvin GB Ltd af deres originale flyver-

jakke, lykkedes det delvist for ham. Med senere hjælp fra en historiker på RAF Hendon museet i London blev der endelig rekonstrueret en tro kopi af luksusjakken.

Men Irvin Company GB troede ikke på, at det ville være kommercielt interessant at genoptage produktionen. Man var dog meget tilfreds med Grrrens passion for

at producere jakken og godkendte jakkemønsteret og tilmed brugen af Irvin-navnet. Moto-Lita (Aviation Leathercraft) Ltd er stadigvæk de stolte ejere af Irvin-varemærket, der er syet ind i hver Irvin-jakke som garanti for, at jakken er en ægte Irvin.

Læg især mærke til faldskærmen i midten af varemærket - den tjener som "V"et" i Irvin.

Kunne man tænke sig en lammeskins-pilotjakke som gave til nutidens MG pilot, navigatør M/K eller bare en lille bamsejakke er udvalget enormt. Tjek først





David Niven



1/32 skala Model af 1932 MG Midget N Type



annoncørerne i MG Bladet der fører beklædning. På nettet findes jakkerne både som nye, godt brugte og de - meget eftertragtede - patinerede. Skriv "sheepskin flying jacket" i søgefeltet. Prisen på nye lammeskindspilotjakker starter ved ca. kr. 3.000.

Hvis man vil have det absolut bedste, ligger en ægte Irvin i den dyre ende af prisskalaen og koster for tiden som ny £768, eller ca. Kr. 6.700. Tør man købe brugte på ebay, er der derimod mange "brugt kun en gang" tilbud. Men ægte lammeskindsjakker af høj kvalitet holder længe og kan være en investering for livet.

Af og til udbydes "samler jakker" til salg, altså dem som både de mere berømte og de mindre kendte flyvere havde på under anden verdenskrig. Særligt værd at nævne er Wing Commander Bob Fosters 72 år gamle flyverjakke. Den blev solgt på en London auktion i 2012 for svimlende £17.500 eller kr. 152.000.

Berømt er også blevet filmet i en original Irvin, f.eks. David Niven i 1946 i "A Matter of Life and Death" (foto t.v.)

På billedet bæres "Mae West" redningsvesten ovenpå jakken. MG Owner's Club UK har en flyverjakke med MG broderet i rødt.



Kilder:

- Mota-Lita (Aviation Leatherware) Ltd,
- The Shuttleworth Collection Aircraft Museum,
- RAF Museum Hendon,
- The Gentleman's Tweed Club,
- Fedora Lounge (Famous people in Flying Jackets),
- MGOC,
- Foto: Egen samling, ebay, MG Dealership, Gauteng, South Africa.



Fra den Jyske klub

Du kan nu handle i den vestdanske MG klub's shop.
Se tilbuddene herunder

Vi har indgået en aftale om, at vores medlemmer nu kan handle i den vestdanske klub's meget velassorterede klubshop. Det drejer sig især om klubpolo for vores klub, som leveres med vores logo og dit navn broderet på. Der er en grøn herremodel og en hvid damemodel i forskellige størrelser. Prisen er kr.250 pr. styk plus porto på kr.40-60. Spar porto og køb flere enheder ad gangen!

Klubshoppen har et bredt udvalg af beklædning med neutralt MG logo eller med vores klublogo broderet på, og der arbejdes hårdt på at etablere klubshoppen på internettet. Indtil da foregår det ved at maile til Mogens Appelt Petersen på: mogens@mgcc.dk.



Du er også velkommen til at besøge shoppen Damgårdvej 3, Thyregod, 7323 Give.

Husk at ringe 21 67 09 49 først og aftale at der er nogen hjemme.

Regalia i form af carbadge, pins, kasket med klublogo, stofmærker ligledes med klublogo og klubvin købes fortsat via vores egen hjemmeside eller på møderne. Se mere her: <http://mgklub.dk/regalia/>

Dame polo med klublogo og navn.
Kr.250,-

Herre polo med klublogo og navn.
Kr.250,-



MG Shield



Idé og tekst Bob Cogley.
Foto fra The Football



Som tidligere år har Bob igen sendt os denne lille information fra den engelske fodboldverden, da han er inspireret af pokalens udformning, som umiskendeligt minder om vores MG logos oktagon udformning. Bob kalder det for "MG Shield".

"MG Shield" hedder retteligt "The FA Community Shield".

2019 udgaven af denne finale blev vundet af Manchester City.

Normalt spilles denne finale mellem vinderen af FA Cup og vinderen af Premier League, men da Manchester City vandt både Premier League og FA Cup, blev modstanderen i stedet Liverpool, da spillede sig til 2.pladsen i Premier League.

INDBYDELSE TIL ANDRE ARRANGEMENTER

Englændertræf i Løve

Søndag den 28. september 2019 kl. 10.00 - 16.00

Sted:

DVK Vestsjælland
Knudlundvej
4270 Løve

Invitation til Englændertræf lørdag den 28. september 2019 Kl 10-16

Mødested Løve, afholder igen i år Englændertræf for alle køretøjer med engelsk oprindelse.

Kom og vis dit engelske køretøj frem, eller besøg træffet, og se og få en snak omkring de skønne køretøjer.

Der vil som sædvanlig være gratis kaffe og kage til alle. Og er man til mere, kan øl, vand, og evt. en pølse fra den gamle veterann-pølsevogn købes.

Det er også tilladt, at tage sin egen madkurv med.



Kom og få en hyggelig og udbytterig dag, sammen med alle de andre Englænderentusiaster!

Vel mødt

TOVHOLDER:
Kurt Plith (info: 20296605)

Øvrige tovholdere Dirch Glad, Uno Andersen

FASTE SOMMERTRÆF - 2019



Kære MG medlem:

Annoncen med oversigten over sommertræf i vores klubområde holder nu vinterpause frem til april 2020, hvor den nye sæson banker på !

Kommer du i tanker om et arrangement i sommerperioden 2020, så hold dig ikke tilbage med at give os et praj på:

Mail: mgccredaktion@gmail.com



Søger du arrangementer i løbet af vinteren, så kig ind i f.eks:

**Bilbladene:
MotorClassic
Vetarnposten**

AUGUST MÅNEDS VINDERBILLEDE



Bob Cobley i sin flotte MGB V8



NB: MG medlemsbladet forbeholder sig ret til at anvende de indsendte billeder i medlemsbladet eller i forbindelse med klubarbejde i øvrigt.

Du opfordres til at sende et dejligt og flot MG inspireret billede til Rikke U. Nissen, da vi også i 2020 skal have lavet en flot MG kalender.

Send os billeder af din MG, en sjov MG situation eller andet, der har med din MG at gøre. Månedens foto præmieres med en flaske MG vin, som vil kunne afhentes under generalforsamlingen i marts 2020, og kun der.

Send dit foto til: rikkeunissen@webspeed.dk

Dit billede bedes sendt i original format, og skal fylde mindst 4 MB.



MG klubbens Facebook gruppe

Af Rikke U. Nissen

Er du endnu ikke blevet medlem af klubbens Facebook gruppe? Gruppen er en lukket Facebook gruppe kun for medlemmer af MG Car Club Danish Centre og ser således ud:

MG Car Club
Danish Centre

Lukket gruppe

Om

Debat

Meddelelser

Medlemmer

Begivenheder

Videoer

Billeder



Skynd dig at blive medlem af gruppen enten ved at taste MG Car Club Danish Centre i søgefeltet eller bruge Facebook logoet nederst på vores hjemmeside.

INDBYDELSE TIL MG KLUB ARRANGEMENTER

Nat orienteringsløb

Lørdag den 26. oktober 2019 kl.18.30

Mødested:

Kongevejen 252
2830 Virum

Sidste afdeling af klubmesterskabet 2019.

For at opnå point til klubmesterskabet skal du køre i en MG. Vælger du at køre i et andet bilmærke, er du og din bil naturligvis velkommen.

I får placering i løbet, men optjener ikke point til klubmesterskabet.

Vi mødes 18:30, hvor første bil sendes afsted kl. 19:00.



De bedste hilsner Carsten & Christian Høgsberg

Tilmelding til:

carsten.mullebit@gmail.com





Vi sætter pris på originalerne



Veteranforsikring Danmark

Præmieeksempler

Veteranbiler og motorcykler -1989 1/1-årlig præmie i kr.		
Dagsværdi i kr.	Ansvar + kasko	Ansvar
25.000	631	233
75.000	917	233
125.000	1.129	233
175.000	1.339	233
225.000	1.541	233
275.000	1.766	233
325.000	2.040	233
375.000	2.312	233
425.000	2.586	233
475.000	2.802	233
525.000	3.133	233
Osv.		
Selvrisiko	1.556	

Forsikringen omfatter vejhjælp i hele policens kørselsperiode, hvis køretøjets alder er mindst 30 år. Ud over forsikringens pris opkræves lovmæssige afgifter. Det drejer sig om skadesforsikringsafgift på 1,1% af præmien og garantifondbidrag på 40 kroner. For veteranbiler opkræves desuden et miljøbidrag på 84 kroner.

Klassiske køretøjer 1990-1994 1/1-årlig præmie i kr.		
Dagsværdi i kr.	Ansvar + kasko	Ansvar
25.000	1.548	529
75.000	2.254	529
125.000	2.778	529
175.000	3.295	529
225.000	3.791	529
275.000	4.341	529
325.000	5.016	529
375.000	5.687	529
425.000	6.362	529
475.000	6.892	529
525.000	7.706	529
Osv.		
Selvrisiko	3.112	

25% rabat ved indtegning af flere veteran- eller klassiske køretøjer.

Hvem er vi?



Vores assurandør og specialist i veteranforsikring er Steen List der arbejder ud fra vores kontor i Herning.

Steen er naturligvis en del af veteranfolket og kører blandt andet Morgan +8.

Du er altid velkommen til at kontakte Steen for at høre mere om priser og indtegningsregler.

75 91 21 92
veteran@thistedforsikring.dk
veteranforsikringdanmark.dk

En del af
ThistedForsikring

INDBYDELSE TIL MG KLUB ARRANGEMENTER

MG European Event Of The Year 2020

Onsdag den 5. august - søndag den 9. august 2020

Sted:

Würzburg i Bayern
(Ca. 700 km fra Puttgarden)



Booking starter:

Torsdag 1. oktober 2019 midnat kl. 00.00.

Der plejer at blive udsolgt allerede næste dag. Der er plads til 250 biler.

Eventets hjemmeside: Mgcc-eeoty2020.de

Pris:

Prisen kendes endnu ikke, men vil dække alle udgifter ved eventet bl.a. ture, alle måltider og alle drikkevarer.

Prisen dækker ikke overnatning, som man selv skal sørge for.

Formentlig kommer der en oversigt over overnatningssteder, som den tyske klub har lavet aftaler med.

Vil du med? Vi laver et køreselskab, hvor vi sammen planlægger, hvordan vi kører både ud og hjem samt booker eventuel overnatning.

Du skal blot beslutte dig, om det er noget for dig at deltage. Hvis ja, så gælder det om at være vaks ved din PC

Tirsdag 1. oktober 2019 kl. 20.00.

Der er virkelig "run" på disse events.

Når arrangørerne har bekræftet din deltagelse, bedes du kontakte enten Lars Thousig thousig@post11.tele.dk eller Anlis Nissen moganissen@gmail.com, hvorefter vi vil arrangere et fælles møde i løbet af vinteren.



Foreløbigt program:

Dag 1 – onsdag 5. august 2020

Check in. Efter registrering er der tid til lidt afslapning

Kl.19.00 er der en 2-retters middag på event hotellet: Hotel Maritim Würzburg.

Dag 2 – torsdag 6. august 2020

Tur gennem det pittoreske og smukke nordlige Bayern fra Würzburg langs floden Main med stop ved en typisk "Gaststube". Om aftenen middag på vingården Bürgerspital.

Dag 3 – fredag 7. august 2020

Sejltur på Main. Middag på Residence Palace (UNESCO World Heritage)

Dag 4 – lørdag 8. august 2020

Køretur til Rothenburg ob der Tauber en af de bedst bevarede middelalder byer i Tyskland. Om aftenen galla middag.

Dag 5 – søndag 9. august 2020

Vi siger farvel.



Renovering af din klassiske bil

Vi tager imod alle dine dele til bilen, fælge, skærme, rammer, foruden motorcykeldele med meget mere.

Vi tilbyder:

sandblæsning, slibning, pulverlakering, sprøjtelakering, metallisering og polering.

Kontakt os for et godt tilbud



Email: cuwilak@cuwilak.dk

Telefon: 46 15 31 99

Adresse: Notgangen 5C, 2690 Karlslunde



Via RETRO
ALT OM KLASSISKE BILER

Husk at kigge ind på www.viaretro.dk og find et hav af spændende artikler, ikke mindst om MG.

Vi får altid lov til at bringe artikler fra deres store arkiv, så støt dem ved at gå ind på hjemmesiden.

Glæd dig til nogle spændende artikler i den nærmeste fremtid - her i dit MG blad.



Specielt "Pryds pendul" leverer

sjov og spændende læsning



F. TOLSTRUP & CO. v/ Henrik Jensen

Firskovvej 8, 2800 Kgs. Lyngby
Tlf. 39 62 30 06



Vi har mere end 25 års erfaring med at vedligeholde og servicere ældre engelske biler som de klassiske "DOMI-mærker": MG, Austin, Morris, Rover mv.

- Service og vedligehold.
- Rep. og justering af karburatorer og tænding.
- Kølesystem, vandpumpe, termostat.
- Kobling, drivaksler mv.
- Bremser, fejlsløgning og reparation.
- Styretøj og undervogn.
- Affjedring, bærearmer, styrekugler.
- Lys, lygter, justeringer.

Se mere her: WWW.FTCO.DK
Åben: Man.-tors.:7.30-16.00, Fre. 7.30-12.00

**Er din MG kedelig i lakken?
Skal din MG skinne helt perfekt?
....så skal du kontakte John i malerfirmaet
J. Larsen i Skovlunde.**



- ✓ Oppolering af mat lak, også ridser.
- ✓ Vandslibning af meget dårlig lak.
- ✓ Polering af hele bilen så den står kniv skarpt.
- ✓ Rengøring af motorrum med overfladebehandling.
- ✓ Coating så forlænger levetiden af poleringen.
- ✓ Lædersæder dybderenses og pudses op.
- ✓ Rensning af fastmonterede tæpper.

Malermester John Larsen har mere end 10 års erfaring med polering af både klassiske og nye biler.

Meguiars professionelle produkter anvendes og er sparringspartner ved vanskelige opgaver.

Kontakt John og aftal at komme forbi for en uforpligtende snak og vurdering af mulighederne for din MG.

Tlf: 22 35 33 91,
mail: malerfirmaet_j_larsen@mail.dk
Græsvang 15, 2740 Skovlunde



INDBYDELSE TIL MG KLUB MØDER

NÆRUM

Tirsdag den 1. oktober kl. 19.00

Mødested:

Applus

Korsdalsvej 111, 2610 Rødovre

Få testet din MG

Kom til klubmøde og få bremsene på din MG tjekket for skævbremser og CO2 værdien målt. Får motoren for meget eller for lidt benzin?

Op mødet vil vores klubmedlem Jan stå for lørjerne. Når vi har testet bremsene og målt CO2 værdien, rykker vi ind i hallen og gennemgår et par MG'er på synsliften. Det er uden risiko alt sammen, ingen biler bliver kasseret eller indkaldt til syn.

Hvad går synshallen efter, hvad skal du passe på mv. Og hvad betyder de seneste ændringer i synsvejledningen mht. omsyn og andet godt?

Her kan du også stille spørgsmål til Jan, som har stor erfaring med syn af klassiske køretøjer.

På gensyn til en spændende aften.

Jan og Lars



VESTSJÆLLAND

Søndag den 13. oktober kl.10.00

Mødested:

Stop 39

Slagelse

Løvfaldstur

Bemærk, at vi har flyttet vores møde i oktober til søndag den 13. oktober 2019.

Vi slutter køresæsonen af med en løvfaldstur, som Jens Westrup og Jørgen Christiansen arrangerer.



SYDSJÆLLAND-LOLLAND-FALSTER

Tirsdag den 8. oktober kl.19.00

Mødested:

Henrik Pedersen

Levetoftevej 2, 4690 Haslev

Liv med race

Vi har inviteret Jan Glad til at komme og fortælle om sit liv med race.

Jan har vundet flere rallymesterskaber, hvilket han vil fortælle om meget mere om, og så på sin egen humorfyldte facon.

MG Hilsen Bent.



KOMMENDE KLUBMØDER

November 2019

NÆRUM

Tirsdag den 5. november
2019 kl. 19.00



SYDSJ., LOLLAND & FALSTER

Tirsdag den 12. november 2019
kl. 19.00

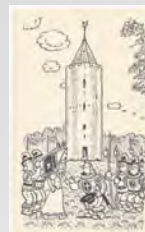

VESTSJÆLLAND

Søndag den 19. november 2019

HUSK:

Kig ind på hjemmesiden og find flere spændende arrangementer, både i MG regi og i klassiker regi

LARS BORSIG



CLASSIC MG



Alt i reservedele til MG T, MGA, MGB, MGC, V8 og MIDGET/SPRITE

LARS BORSIG



CLASSIC MG

Tlf. 56 50 83 46 • Fax 56 50 87 07 • www.lars-borsig.dk • e-mail: info@lars-borsig.dk



SERVICE • REPARATION • RESTAURERING
RESERVEDELE • MILLERS OIL • MERCHANDISE
KØB • SALG • KOMMISSION



British Sportscars

Hejreskovvej 26A - 3490 Kvistgård - Tlf + 45 40 72 31 35 - www.britishsportscars.dk - bull@britishsportscars.dk

SÆLGES

MG YB 1953

Et medlem af den tyske MG klub, der bor i Hamburg, ønsker at sælge sin MG YB. Pris 15.000,- Euro. Henvendelse til



Gerhard Franz
Tlf.: +49 171 300 6836
E-mail: gerh.franz@googlemail.com

MG TF 1500 1955

Alt nytt og i førsteklasses stand. Fra bilsamling selges 1955 mod. MG TF-1500. Restaurert av Naylor Brothers, British Motor Heritage Approved Restorer. Full dokumentasjon av restaurering foreligger. Flere bilder sendes på forespørsel. Besiktigelse etter avtale. NOK 351.618,00. <https://www.finn.no/car/used/ad.html?finnkode=149158660>
Bilen forefindes i Norge.



Ola Thygesen
Tlf.: +47 9240 4540
E-mail: ola@lpgridetail.no

MG TF 1954

Bilen er nysynet og skal ses. Kaleche medfølger. Pris kr. 165.000,-.



Lena Nygaard
Tlf.: 40926200
E-mail: lyn2@gvdnet.dk

Diverse MGB dele



Diverse brugte MGB dele sælges for højeste bud over 1200,- kr.

Freddy Voigt Andersen
Tlf.: 40416104
E-mail: fkvoigt@os.dk

SÆLGES

Cobra sæder

Cobra Cub sæde-sæt, nye har aldrig været monteret (fejlkøb). Begge sæder har lille hul i nylonbetrækket på bagsiden. 2.000 Kr. afhentet - (nypris 3.800Kr.)



Jørgen Hedetoft
Tlf.: 28923148
E-mail: j@hedetoft.eu

MGA 1957

Min anden MGA sælges. Old English White med rødt indtræk. 1,8 l renoveret motor med blyfrit topstykke, 5 trin gearkasse adskilt og efterret. Karburatorer renoveret, elektronisk tænding og følgende nye dele: Generator, vandpumpe, oliepumpe, køler, strømfordeler, benzintank, 2 stk. benzinpumper, kobling incl. hoved og slavecylinder, nyt ledningsnet. Bremses overalt, MGB kalibre på forhjul, kaleche, lygter for og bag, 3 stk. dæk. Ny kraftigere startmotor. Derudover en del mindre komponenter. Kørt ca. 1000 km efter total adskillelse, ingen rust. Pris kr. 170.000.



Bent Jensen
Tlf.: 24651681
E-mail: alicebent24@youmail.dk

MGB 1963

MGB 1800 fra 1963 med renoveret motor og gearkasse, ny kobling, ny slave cylinder. Hoved cylinder renoveret, kaleche OK. Ny vandpumpe. Ingen rust. Alt i perfekt stand. Næste syn 2027. Ring for nærmere oplysning. Pris kr. 135.000,00.



Leif Steffensen
Tlf.: 61350611
E-mail: leifsteffensen@dykamail.dk

DIVERSE

Vinteropbevaring. 5 km vest for Hillerød. 20997214

Arne Sørensen
Tlf.: 20997214
as-media@post5.tele.dk

SÆLGES

MGF 1998

Kørt ca. 100.000 km. Ny toppakning, vandpumpe, nye rustfri stål kølerør under nederen, ny køler, nye kølerslanger mv., nye dæk, alu 52mm ind sugning, nyere kaleche med glasrude, lygter udskiftet til kørsel i højre side. Bilen er højrestyret og jeg har importeret den fra England. Fin stand og synet august 2019. Kr. 45.000,-.



Nils-Bro Müller
Tlf.: 25325930

E-mail: nilsbrom@gmail.com

MGB 1,8 Roadster

MG B 1967, 11.000 km, rød. Bilen står i fin stand, kører perfekt, 5 tråd fælge. God kaleche og tonneau. Bilen har fuld historik. Sidst synet 2016, holder syn til 2024. Pris kr. 119.500,-.



Torben Nygaard
Tlf.: 25335649

E-mail: t.t.nygaard@hotmail.com

SÆLGES

Arbejdsstand/"malestativ"

til karosseriarbejde på MGB, mobilt. Består af 2 "tårne" med spindel, som er tilpasset kofangerboltene på hhv for- og bagende af bilen. Den tomme karosse hænges op i hver ende og kan herefter roteres 360 gr om sin længdeakse. Det hele kan flyttes rundt, idet der er hjul på stativet. Uundværlig når der virkelig skal gås i dybden. Formidabel adgang til alle hjørner og kroge. Kr. 1500,-.



Peer Moth
Tlf.: 28937382

E-mail: peer.moth@gmail.com



M.P. Autolakering
Poul-Erik Pedersen

Hejreskovvej 28 B
3490 Kvistgård
Tlf. 49138309



www.mp-autolakering.dk
E-mail: Poul-erik@mp-autolakering.dk



BESTYRELSE



FORMAND

Lars Thousig
Hyldestubben 8, 2730 Herlev
Tlf. 44 44 41 83 / 24 27 41 83
E-mail: thousig@post11.tele.dk



NÆSTFORMAND

Rikke U. Nissen
Rådhusvej 14, 4300 Holbæk
Tlf.: 59 43 88 50
E-mail: rikkeunissen@webspeed.dk



BESTYRELSESMEDLEM

Jesper Dan Eriksen
Fasanvej 22, 3660 Stenløse
Tlf.: 29 22 68 21
E-mail: jesper@zoie.dk



BESTYRELSESMEDLEM

Bent Hedegaard
Sandvigvej 6, Svinø Strand, 4750 Lundby
Tlf. 40 19 11 69
E-mail: benthedegaard@hotmail.com



BESTYRELSESMEDLEM

Torben Olsen
Karlstrupvej 99, 2680 Solrød Strand
Tlf. 20 22 00 61
E-mail: torbenolesen55@gmail.com



BESTYRELSESMEDLEM

Claus T. Poulsen
Ved Gadekæret 16, 3650 Ølstykke
Tlf. 29 69 42 45
E-mail: c.c.poulsen@post.tele.dk

KASSERER



Wiggo Madsen

Friisvej 14, 2635 Ishøj
Tlf.: 20 29 15 08
E-mail: wiggo.madsen@sol.dk

HJEMMESIDEN

WEBMASTER:

Rikke U. Nissen
Tlf.: 59 43 88 50
E-mail: rikkeunissen@webspeed.dk

KØB & SALG:

Anlis Nissen
Tlf.: 22 41 57 06
E-mail: moganissen@gmail.com

DASU

LICENSBESTILLING:

Anlis Nissen
Tlf.: 22 41 57 06
E-mail: medlemmgklub@gmail.com

MG REGISTRE



MG T-Typer

Peter Clausen,
Strandvejen 158B, 3070 Snekkersten
Tlf. 20 84 67 86 (mll. 16-18)
E-mail: petermgtd@gmail.com



MGA

Jørgen Hedetoft,
Drejøvej 10, Vor frue, 4000 Roskilde
Tlf. 28 92 31 48
E-mail: j@hedetoft.eu



MGB / MGC / MG GT / MGB V8

Søren Lorentzen,
Højbjergvej 14, 4700 Næstved
Tlf. 61 45 54 61
E-mail: mgoglotus@icloud.com



SPRIDGET

Bent Hedegaard
Sandvigvej 6, Svinø Strand, 4750 Lundby
Tlf. 40 19 11 69
E-mail: benthedegaard@hotmail.com



MGF / TF / MG Z-Typer

Allan Christensen,
Ralphs Vænge 47, 2950 Vedbæk
Tlf. 42 44 53 93
E-mail: mgccredaktion@gmail.com



MG Midgette

Matthies Nissen,
Ewalds Have 40, 4300 Holbæk
Tlf.: 40 16 54 86
E-mail: moganissen@youmail.dk

BLAD & MEDLEMMER



REDAKTØR:

Allan Christensen
Ralphs Vænge 47, 2950 Vedbæk
Tlf.: 42 44 53 93
E-mail: mgccredaktion@gmail.com

INDLÆG TIL BLADET:

Sendes til:
E-mail: mgccredaktion@gmail.com
(Se deadlines på side 4)

MEDLEMSREGISTRERING:

Anlis Nissen
Tlf.: 22 41 57 06
E-mail: medlemmgklub@gmail.com

OBS:

Har du ikke modtaget bladet senest den 1. i måneden,
så kontakt Anlis Nissen

ANNONCER, TRYKNING OG DISTRIBUTION:

Peter Clausen
Tlf.: 20 84 67 86
E-mail: petermgtd@gmail.com

LM AUTO KØB-SALG-SERVICE

Lars Madsen
Langemosevej 7
4100 Ringsted

Telefon: 23745101
CVR: 28437951



*Mit speciale:
Få din bil lavet lørdag-søndag,
så har jeg den køreklar til dig
mandag morgen!
Ring for aftale.*



Rustreparation af veteranbiler Pladedele fremstilles

v/Bo Kjer
40 45 88 82
bo@kjer.net

Ballerupvej 91, 3500 Værløse

www.veteransmeden.dk



Peter Mogensen
Reparation, service, restaurering,
reservedele



❖ **30 års erfaring med
reparation af MG.**

❖ **Salg af reservedele.
Nye og brugte fra
Danmarks største
lager.**

❖ **Her kan du også få
gode råd, vejledning
og en MG snak**

Peter Mogensen
Mellemskovvej 1
Kollerød,
3450 Allerød
Tlf: 25 84 12 40

**Speciale: Hovedreparation af motor,
gearkasse og bagtøj**



Autohallen
v/Ib Rasmussen



Du ved det er vigtigt at passe godt på din kære MG !

Jeg tilbyder alt inden for reparation og vedligehold -
også plade- og malerarbejde.

Salg af klassisk Castrol olie, smøremidler og ben-
zintilsætning m.m.

Opbevaring af biler i aflåst, overvåget hal – Auto-
transport.

Og i Ciras Vintage Shop kan I blive klædt, så I pas-
ser tidstypisk til jeres bil – leje eller køb!

Se eksempler på www.ciras.one

Ring 2026 3220 eller mail rasmussen@sport.dk



Adresse:
Grønholtvej 16,
3480 Fredensborg
www.autohallen.one

